

## Глава 11. СОЦИАЛЬНЫЕ ИЗМЕНЕНИЯ

Социальная жизнь – это не физический материал или вещество, из которого можно вылепить что угодно; это непрерывный процесс, постоянно самообновляющийся, перестраивающийся, изменяющийся. Социологи определяют фундаментальные изменения, происходящие с течением времени в паттернах культуры, структуры и социального поведения, как социальные изменения. Это процесс, в результате которого общество становится несколько иным, оставаясь при этом в каком-то смысле тем же самым. Роль социальных изменений видится более ясно, когда мы размышляем над событиями, оказавшими влияние на жизнь наших отцов и дедов (например, Октябрьская революция 1917 г., Вторая мировая война, афганская война), и осознаем, насколько далеки от нас эти события.

### § 11.1. ИСТОЧНИКИ СОЦИАЛЬНЫХ ИЗМЕНЕНИЙ

#### *Социальные факторы изменений*

Социальные изменения ставят людей перед новыми ситуациями и побуждают их вырабатывать новые формы деятельности. Изменения в поведении людей, а также в культуре и структуре нашего общества вызывают взаимодействие множества факторов. Социологи выделяют ряд особо важных факторов, воздействие которых различается в зависимости от ситуации, времени и места.

**Физическая среда.** Люди живут в определенной среде обитания. Для того чтобы выжить, им необходимо вступить во взаимодействие с окружающей средой. К числу главных адаптивных механизмов, имеющих в распоряжении населения, относятся социальная организация и технология. Однако социальная организация и технология, помогающие людям приспособиваться к одной окружающей среде, не обязательно подойдут для адаптации к какой-то другой. Общества охотников и собирателей, огороднические, аграрные и индустриальные различаются по типу адаптации. Если окружающая среда по какой-то причине изменяется, ее обитатели, выработавшие определенный тип адаптации к ней, должны отреагировать на эти перемены соответствующими институциональными изменениями, новыми формами социальной организации, новыми техническими изобретениями. Засуха, наводнения, эпидемии, землетрясения и прочие стихийные силы вынуждают людей вносить изменения в свои жизненные стили. Кроме того, человек также оказывает значительное воздействие на свою физическую среду. Захоронения вредных отходов, кислотные дожди, загрязнение воды и воздуха, истощение водных ресурсов, эрозия верхнего плодородного слоя почвы и “наступление” пустынь – все это результат ущерба, нанесенного людьми экосистеме. Следовательно, человек связан с окружающей средой цепью сложных взаимных изменений.

**Население.** Изменения в численности, структуре и распределении народонаселения также сказываются на культуре и социальной структуре общества. Например, поколение “беби-бума” оказало существенное влияние на музыкальные вкусы и политический климат западных обществ. “Старение” общества, также создает серьезные проблемы с рабочими местами, поскольку возросло число работников среднего возраста, добивающихся продвижения по служебной лестнице. Все большее число людей ожидает своего шанса

для продвижения по службе, но вакансий появляется меньше, чем кандидатов, которые желают их занять.

**Конфликты из-за ресурсов и ценностей.** Как неоднократно отмечалось выше, конфликт – это форма взаимодействия людей в борьбе за ресурсы или ценности. Интересы индивидов и групп противоречат друг другу; их цели несовместимы. Неудивительно, что конфликт становится источником социальных изменений. Для достижения своих целей в ходе такой борьбы члены группы должны мобилизовать свои ресурсы и возможности. Например, во время войны граждане бывают вынуждены отказаться от привычного образа жизни, терпеть неудобства военного положения. Конечно, конфликт также часто предполагает переговоры, достижение компромисса или умение приспособливаться, что приводит к возникновению новых институциональных структур. Однако история показывает, что исходом такого взаимодействия редко бывает полное достижение целей участвующих в борьбе сторон. Чаще всего конечный результат выражается в образовании качественно новой целостной структуры. Старый социальный порядок постоянно подтачивается и уступает место новому.

**Поддерживающие ценности и нормы.** Ценности и нормы, принятые в обществе, действуют как своего рода “цензоры”, разрешающие или запрещающие какие-то новшества. Они также могут действовать как “стимуляторы”. Интересно сравнить нашу готовность к принятию технических нововведений с нашим сопротивлением переменам в экономической теории, религии или моделях семьи. Это культурное противоречие находит отражение в нашем применении понятия “изобретатель”. Для нас изобретатель – это тот, кто создает новые материальные вещи, а того, кто является автором нематериальных идей, мы часто называем “революционером” или “радикалом” – словами, смысл которых имеет негативный оттенок.

**Инновации.** Открытие приумножает знания, добавляя новые к уже существующим. Теория относительности А. Эйнштейна и генетическая теория Г. Менделя – это открытия. В противоположность этому изобретение представляет собой новую комбинацию старых элементов. Например, автомобиль, использующий в качестве топлива сжиженный газ, – это шесть известных элементов в новом сочетании: двигатель, работающий на сжиженном газе, баллон для сжиженного газа, коробка передач, промежуточное сцепление, ведущий вал и кузов.

Инновации – как открытия, так и изобретения – не единичные акты, а кумулятивная последовательность передаваемых из поколение в поколение наращиваемых знаний плюс ряд новых элементов. Следовательно, чем больше количество культурных элементов, на которых могут базироваться инновации, тем выше частота открытий и изобретений. Например, изобретение стекла дало толчок к созданию линз, украшений для платьев, бокалов, оконных стекол, лабораторных трубок, рентгеновских трубок, электрических ламп, ламп для радио- и телевизионных приемников, зеркал и множества других изделий. Линзы в свою очередь способствовали появлению очков, увеличительных стекол, телескопов, фотокамер, фонариков и т.д. В основе такого типа развития лежит экспоненциальный принцип – по мере расширения культурной базы возможности новых изобретений имеют тенденцию к экспоненциальному росту.

**Диффузия** – это процесс, в ходе которого культурные характеристики распространяются от одной социальной системы к другой. Каждая культура содержит минимальное число уникальных особенностей и паттернов, которые присущи только ей. Например, славянская азбука (кириллица) составлена на основе греческого алфавита, который, в свою очередь, возник под влиянием финикийского. Русские получили

христианскую веру от греков Византийской империи, а они – от иудейских сект начала новой эры, поверивших в Иисуса Христа как мессию. Мы с гордостью рассуждаем о том, что взяли от нас другие народы, но часто забываем, что мы сами получили от них. В первую очередь это касается США – страны без многовековых традиций. В качестве иллюстрации приведем сатирическое описание жизни “стопроцентного американца”, вышедшее из-под пера антрополога Ральфа Линтона:

“Рассвет застаёт убежденного патриота, облаченного в пижаму – одеяние, пришедшее из Восточной Индии, – и возлежащего на кровати, изготовленной по образцу, ведущему свое происхождение из Персии или Малой Азии. Он по уши погружен в материалы неамериканского происхождения: хлопок, впервые выработанный в Индии; лен, пришедший с Ближнего Востока; шерсть из Малой Азии; шелк, возможности использования которого были впервые открыты китайцами...

Если наш патриот достаточно старомоден и придерживается традиций так называемого американского завтрака, то на его столе будут соседствовать кофе и апельсин, попавший в Америку из Средиземноморья. Затем он съест тарелку каши, изготовленной из зерна, выращиваемого на Ближнем Востоке... А в качестве дополнения к завтраку он может съесть яйцо, снесенное птицей, которую разводят в Юго-Восточной Азии, или же кусочек мяса животных, выращиваемых в том же регионе...”.(*Vander Zanden James W. Sociology. P. 357.*)

В целом можно сказать, что в непрерывном процессе социальных изменений задействовано множество социальных факторов.

## ***Подходы к изучению социальных изменений. Концепции социального прогресса***

Социология началась с попыток разгадать “смысл” истории и установить законы социальных изменений. Основоположники социологии О. Конт и Г. Спенсер ставили своей целью достигнуть понимания того, как и почему изменяются общества. Многие современных социологов продолжают завораживать эти великие вопросы. Основные социологические подходы к изучению социальных изменений можно сгруппировать в четыре широкие категории: эволюционный подход, циклический, функциональный и конфликтологический.

**Эволюционный подход.** Большинство социологических теорий в XIX в. испытывали на себе влияние концепции социального прогресса и поисков лежащих в его основе законов эволюции. Согласно взглядам таких сторонников социального дарвинизма, как Спенсер, социальная эволюция аналогична биологической и приводит в результате к тому, что мир постепенно становится все лучше и лучше. В своей теории однонаправленной эволюции Спенсер утверждал, что перемены неуклонно преобразуют общество от однородных и простых структур в направлении ко все более разнообразным и взаимозависимым. Он считал “борьбу за существование” и “выживание наиболее приспособленных” основными законами природы и приравнивал эту борьбу к “свободной конкуренции”. При условии невмешательства извне, особенно со стороны государства, самые “приспособленные” индивиды и социальные институты выживут и придут к процветанию, а “неприспособленные” с течением времени отомрут.

Социальный дарвинизм Спенсера отражал капиталистическое общество времен свободной конкуренции. Эта была концепция, отвечающая политике империалистической экспансии и оправдывающая колонизацию. Представители белой расы и их культуры возводились на пьедестал как высшие формы цивилизации. Другие народы и культуры “отставали” в эволюционном развитии, и это считалось вполне достаточным оправданием тому, что европейцы как наиболее “приспособленные” должны восторжествовать в “борьбе за существование”. Однако столь безоглядный и вульгарный этноцентризм не выдержал научной проверки. Одновременно проверке подверглось представление об однонаправленной эволюции, и оказалось, что оно несостоятельно. Антропологи продемонстрировали, что незападные общества, а также многие европейские нации в своем развитии проходили неодинаковую последовательность стадий. Короче, существует не один, а множество сценариев социальных изменений. Ход изменений невозможно объяснить однозначным воздействием законов природы и невозможно выделить единую фиксированную структуру развития.

Хотя эволюционная теория оказалась надолго дискредитированной, в последние десятилетия она возродилась (см. гл. 2). Современные ученые придерживаются мнения, что эволюция не является однонаправленной, а идет во многих направлениях. Они признают, что “изменения” необязательно предполагают “прогресс”, что они осуществляются совершенно разными путями и идут во множестве различных направлений. Ведущий представитель структурно-функционального подхода Т. Парсонс разработал теорию “эволюционных изменений”. Отвергая представление о том, что эволюция общества представляет собой непрерывный или простой линейный процесс, Парсонс выдвинул гипотезу, что общества имеют тенденцию становиться все более дифференцированными в своих структурах и функциях. Однако самой по себе дифференциации недостаточно, поскольку новые структуры должны быть более функционально приспособленными, чем предшествующие.

Т. Парсонс и Р. Белла рассматривали дифференциацию общества как важнейший критерий его эволюции. По мнению Белла:

“Эволюцию следует определить как процесс возрастания дифференциации и усложнения организации, который обеспечивает организму, социальной системе или любому иному рассматриваемому образованию большую способность приспособления к среде, что в известном смысле делает их более автономными по отношению к своему окружению, чем были их менее сложные предки... Это не означает, что эволюция носит неизбежный характер или что более простые формы неизбежно должны исчезнуть”.(*Bellah R. Religious Evolution//American Sociological Review. Chicago, 1964. Vol. 29. June. P. 358-374.*)

Обычно такая дифференциация трактуется в более широких эволюционных категориях как поступательное развитие, начиная с идеального типа первобытного общества, в котором роли распределены и предписаны, а разделение труда имеет семейный характер. Развитие общества проходит различные стадии специализации и дифференциации.

Парсонс и Белла выделяют следующие основные стадии дифференциации: первобытные общества, архаические общества, исторические промежуточные империи, материнские общества (Израиль и Греция), ранние и поздние современные общества. Вопрос о стадиях наиболее полно разработан Белла применительно к религиозной сфере. Он предложил в качестве схемы стадийного развития ряд из пяти идеальных типов, которые могут рассматриваться как относительно стабильное выражение примерно одного и того же уровня сложности по совокупности различных характеристик. Такими характеристиками

являются: системы религиозных символов, религиозная деятельность, религиозные институты и социальные функции.

Социологи Г. Ленски и Дж. Ленски тоже считают, что изменения в социальной организации общества не обязательно приносят человечеству большее счастье или удовлетворение. По их мнению, эволюция общества прежде всего зависит от уровня развития технологии и способа экономического производства. Эти изменения сказываются впоследствии на прочих аспектах общественной жизни, включая систему стратификации, организацию власти и семейные структуры.

По мнению Ленски. основное направление развития, просматривающееся во всех обществах, таково: общества охотников и собирателей, примитивные огороднические общества, более развитые огороднические общества, аграрные и индустриальные общества. Более специализированные пути эволюции включают в себя скотоводческие общества и “гибридные общества”, например общества, добывающие средства к существованию рыболовством и морским промыслом.

**Теории циклических изменений.** Эволюционные теории, особенно те, которые придерживаются концепции однонаправленного развития, описывают историю как процесс, поделенный на ступенчатые уровни, характеризующийся определенной направленностью. Теоретики циклизма придерживаются другого подхода – концепции расцвета и неизбежного заката цивилизаций. Они не стремятся расположить общества в определенном порядке на линейной исторической шкале. Вместо этого они сравнивают общества, пытаясь найти сходства стадий их роста и упадка. В целом можно сказать, что сторонники эволюционной теории придерживаются относительно оптимистического взгляда на человечество, полагая, что оно непрерывно развивается, а представители теорий циклических изменений – в некотором смысле пессимисты, поскольку предсказывают гибель любой цивилизации.

В XIX в. верили в эволюцию и прогресс человечества. Однако Первая мировая война и периодические экономические кризисы вызвали у некоторых ученых сомнения относительно прогрессивного хода развития истории человечества. Немецкий теоретик Освальд Шпенглер (1880-1936), автор книги “Закат Европы” (1918) (“*Der Untergang des Abendlandes*”), утверждал, что культура проходит через те же этапы развития и упадка, что и человек в своей жизни: период развития, за которым следуют зрелость, а затем закат и, наконец, смерть. На основании изучения восьми типов культур Шпенглер заявлял, что каждая культура существует примерно 1000 лет. Он считал, что западная культура зародилась около 900 г. и потому ее конец уже близок (отсюда заглавие его книги и вызванный ею интерес).

Английский историк Арнольд Дж. Тойнби тоже пытался обосновать наличие закономерности роста и заката цивилизаций и установить принцип, лежащий в основе их смены. Подобно Шпенглеру, он убежден в том, что развитие большинства цивилизаций идет по одному пути, хотя не отводит цивилизациям какого-то определенного интервала времени от расцвета до упадка. Тойнби утверждает, что цивилизация возникает в ответ на какой-то “вызов”. Таким вызовом может стать воздействие природных сил, например сурового климата, или человеческих факторов, например воинственных соседей. Цивилизация развивается и достигает расцвета, когда противодействующие ей факторы не слишком суровы и когда творческое меньшинство (образованная элита) способно дать адекватный отпор неблагоприятным факторам. В том случае, если творческое меньшинство не в состоянии справиться с противодействующими силами, наблюдаются раскол и дезинтеграция цивилизации. В процессе дезинтеграции меньшинство занимает

место правящей элиты и силой навязывает свою волю. Развитие неуклонно идет к упадку, поскольку внутренние конфликты усиливаются. Однако внимательное изучение трудов Тойнби показывает, что он опирается в основном на эллинистический и западный опыт и игнорирует историю арабских стран, Египта и Китая, где наблюдаются несколько иные схемы развития. Следовательно, можно сказать, что Тойнби скорее произвольно привязывает свою теорию к истории других цивилизаций, чем выводит ее на основании доказательств, полученных в ходе научного исследования.

**Функциональная теория.** Понятие системы является центральным для структурно-функциональной модели общества. Система – это ряд элементов или компонентов, которые в течение определенного периода времени находятся в более или менее стабильной взаимосвязи. Одной из отличительных черт системы является ее стремление к равновесию. Даже несмотря на то что противодействующие силы никогда не бывают равными, конечными или постоянными, для системы характерна тенденция к достижению некоего типа баланса между этими силами. Хотя в модель системы может быть введен фактор времени, американские социологи, придерживающиеся структурно-функционального подхода, подчеркивают доминирующее значение статики над динамическими процессами. Конечно, жизнь не статична: в ней все время что-то происходит. Люди рождаются и умирают, а функционирование институциональных структур вносит вклад в регулярное решение насущных задач во времени.

Такие сторонники структурно-функционального подхода, как Парсонс, включили в свой арсенал понятие эволюции. Тем самым они сделали попытку расширить идею равновесия таким образом, чтобы она включала в себя принцип не только самосохранения, но и развития. По аналогии с биологическим организмом социальная группа описывается как существующая в состоянии динамического или подвижного равновесия. Противодействующие силы проникают в сбалансированную систему, выполняя функцию новых стимулов. Сбалансированная социальная система адаптируется к таким возмущающим воздействиям, вводя их в функционирующую систему и устанавливая новый уровень равновесия. Поэтому, хотя общество и изменяется, оно сохраняет стабильность благодаря новым формам социальной интеграции.

Социолог Уильям Ф. Огборн воспользовался эволюционной моделью в разработке функционального подхода к социальным изменениям. Он проводит грань между материальной и нематериальной культурой и отводит роль источника социальных изменений изобретениям в сфере материальной культуры (инструменты, оружие и технологические процессы). Нематериальная культура включает социальные ценности, нормы, убеждения, а также социальные структуры, в том числе законодательство, религию и семью. Огборн считает, что толчок к социальным переменам исходит от материальной культуры. Нематериальная культура должна адаптироваться или реагировать на изменения, имеющие место в материальной культуре. Поскольку нематериальной культуре приходится постоянно “догонять” материальную культуру, между двумя формами культуры образуется разрыв. Огборн определил такой разрыв как культурное отставание. Хотя идея культурного отставания представляет собой важное наблюдение, она слишком упрощает проблему. Ни один фактор сам по себе не способен объяснить социальные изменения, поскольку в реальных ситуациях множество сил сливается в сложном взаимодействии друг с другом и именно взаимодействие придает обществу его динамические характеристики.

Социальная жизнь изобилует ситуациями, в которых темпы изменений в различных сегментах общества являются неодинаковыми и приводят в результате к общественным беспорядкам. Например, изобретение автомобиля повлекло за собой целый ряд

изменений. Оно породило такие вторичные отрасли промышленности, как нефтеочистные заводы, производство шин и стекол для автомобилей, гигантскую индустрию страхования от несчастных случаев. Оно вызвало необходимость в массивных капиталовложениях в строительство многоквартирных домов и в сооружение разветвленной системы кольцевых автодорог, по которым транспорт мог бы передвигаться из центральной части города в пригородные районы. Однако появление автомобилей повлекло за собой и отравление окружающей среды выхлопными газами, и массовый отъезд состоятельного населения из центральных районов города. Следовательно, согласно теории Огборна, социальные проблемы проистекают из “общественной дезорганизации”, которая случается, когда социальные институты отстают от уровня меняющейся техники.

**Теория конфликта.** Приверженцы теории конфликта полагают, что напряженные ситуации между конкурирующими группами являются основным источником социальных изменений. Наиболее точное определение конфликтологического подхода содержится в трудах К. Маркса, особенно в его понятии диалектики. Диалектика описывает мир в динамике, мир, который скорее находится в становлении, чем в состоянии бытия. Согласно теории диалектического материализма, любой экономический строй развивается до состояния максимальной эффективности, в течение всего процесса развития создавая в своих недрах внутренние противоречия, или слабые места, способствующие упадку этого строя. Классовый конфликт является особенно мощным источником изменений, и Маркс считал его ключом к пониманию истории человечества. Классовый конфликт проистекает из борьбы между членами общества, владеющими средствами производства материальных благ, и теми, кто такими средствами не владеет. По Марксу, любые изменения представляют собой продукт непрерывного конфликта противоположностей. Конфликт берет начало в противоречиях, которые изначально присущи всем вещам и процессам. Любое развитие – социальное, экономическое или человеческое – проходит через стадии разрешения существующих и появления новых противоречий. Результатом столкновения между двумя противоборствующими силами является не компромисс (сглаживание противоречий между сторонами), а совершенно новый продукт, рожденный в борьбе. Таким образом, изменяются и индивиды, и общества. Изменение представляет собой динамический процесс комплексных взаимобмен между всеми гранями социальной жизни. По наблюдению Маркса, “воздействуя на внешний мир и изменяя его, он [индивид] одновременно изменяет и собственную природу”.

Однако даже многие приверженцы этой теории считают мнение Маркса о том, “что вся история является историей классовой борьбы”, чрезмерным упрощением. Они убеждены, что другие типы конфликтов являются столь же важными, а в некоторых случаях даже более важными. Речь идет о конфликтах между нациями, этническими группами, религиями и группами различных экономических интересов. Социолог Ральф Дарендорф утверждает:

- Любое общество в любой момент своего существования претерпевает изменения.
- Любое общество в любой момент своего существования переживает конфликты.
- Любой элемент общества причастен к изменению.
- Любое общество основано на принуждении одних своих членов другими.

По мнению Дарендорфа, эти положения дополняют функциональную модель, которая ставит во главу угла интеграционные и структурные аспекты социальной жизни.

**Концепция “столкновения цивилизаций”.** Оригинальную концепцию предложил С. Хантингтон, директор Института стратегических исследований Джона М. Олина в Гарвардском университете, в книге “Столкновение цивилизаций и преобразование мирового порядка” (1996).

Цивилизационная модель Хантингтона отражает назревший конфликт между западным миром и набирающими жизненные силы незападными цивилизациями. Основные группировки государств больше не сводятся к трем блокам эпохи “холодной войны”; теперь речь идет о семи-восьми основных цивилизациях мира. За пределами Запада, особенно в Восточной Азии, страны наращивают богатство, создавая основу для увеличения военного могущества и политического влияния. По мере роста их мощи и уверенности в себе они все больше утверждают собственные культурные ценности, отвергая те, которые “навязываются” им Западом.

Хантингтон пишет, что шесть основных держав – США, Европа, Китай, Япония, Россия, Индия – принадлежат к пяти резко различающимся цивилизациям, а кроме них существуют и влиятельные исламские государства, стратегическое местоположение, многочисленное население, а подчас и нефтяные запасы которых дают им возможность сказать свое веское слово в мировой политике. В этом новом мире региональная политика осуществляется на уровне этнических отношений, а глобальная – на уровне отношений между цивилизациями. Соперничество супердержав уступает место столкновению цивилизаций.

В этом новом мире самые обширные, серьезные и опасные конфликты будут вспыхивать не между социальными классами, не между богатыми и бедными, не между какими-то иными экономически конкретными группами, а между народами, принадлежащими разным культурам. Межплеменные войны и этнические конфликты произойдут в рамках цивилизаций, однако насилие, осуществляемое в отношении друг друга государствами и группами, принадлежащими разным цивилизациям, будет нарастать по мере того, как эти государства и группы станут находить поддержку “родственных стран”. Поэтому жестокие столкновения цивилизаций в Боснии, на Кавказе, в Центральной Азии или в Кашмире могут вылиться в более крупные войны. В ходе конфликта в Югославии Россия оказала дипломатическую поддержку сербам, а Саудовская Аравия, Турция, Иран и Ливия предоставили средства и оружие боснийцам. В основе подобных действий лежит не идеология, не политика силы, не экономические интересы, а факторы культурного родства. “Культурные конфликты, – отмечал Вацлав Гавел, – множатся и становятся ныне более опасными, чем когда-либо в истории”. Жак Делор также отмечает, что “будущие конфликты станут порождением культурных факторов, а не экономических или идеологических”. Самые же опасные конфликты культурного характера будут разгораться вдоль демаркационных линий, разграничивающих цивилизации, считает Хантингтон.

Межцивилизационный конфликт может иметь две формы. На локальном уровне, или микроуровне, конфликты по демаркационной линии будут вспыхивать между соседними государствами, представляющими различные цивилизации, группами, представляющими различные цивилизации в рамках одного государства, а также группами, которые, как в бывшем Советском Союзе или Югославии, стремятся к созданию новых государств на руинах прежних государственных образований. Конфликты по демаркационной линии особенно часто происходят между мусульманским и немусульманским миром. На глобальном уровне, или макроуровне, конфликты происходят между ведущими государствами, относящимися к различным цивилизациям. В основе таких конфликтов лежат классические проблемы международной политики, включая следующие:

- Проблема влияния на формирование глобальной политики и на деятельность таких международных организаций, как ООН, МВФ и Всемирный банк.
- Проблема военного могущества, проявляющаяся в противоречивых подходах к вопросам нераспространения оружия и контроля за вооружениями, а также в гонке вооружений.
- Проблема экономического могущества и богатства, проявляющаяся в разногласиях по вопросам торговли, инвестиций и т.п.
- Проблема человеческая; в частности, речь идет о попытках государства, представляющего одну цивилизацию, защитить родственное ему население в рамках другой цивилизации, о дискриминационном отношении к представителям другой цивилизации, о попытках изгнать их со своей территории.
- Проблема ценностей и культуры, конфликты по поводу которых возникают тогда, когда государство пытается продвигать или навязывать свои ценности народу, относящемуся к другой цивилизации.
- Эпизодические территориальные проблемы, когда ведущие государства становятся главными участниками конфликтов по демаркационной линии.

Нельзя не согласиться с тем, что на протяжении всей истории человечества эти проблемы были источником конфликтов. Однако культурные различия способны их обострять, когда в них вовлекаются целые государства. (Хантингтон С. Столкновение цивилизаций и преобразование мирового порядка//Новая постиндустриальная волна на Западе. Антология/Под ред. В.Л. Иноземцева. С. 531-556.)

Хантингтон обращает внимание на то, что Запад ожидает своего рода “духовная реконкиста” со стороны представителей иных цивилизаций, в частности ислама. Сейчас только в Западной Европе проживает 10 млн. выходцев из арабо-мусульманской, южно-азиатской, дальневосточной и африканской цивилизаций, которые угрожают культуре западной цивилизации. Поэтому Хантингтон призывает к укреплению единства Запада, к возрождению его культурной идентичности.

## *Модернизация*

В социологии под термином “модернизация” подразумевается переход от традиционного аграрного общества к светскому, городскому и индустриальному обществу.

Эволюцию человеческой цивилизации, начиная с ее предыстории, можно подразделить на три общих этапа. На первом этапе наблюдалось появление примитивных обществ и общин. На втором этапе примитивные общества начали объединяться и трансформироваться в цивилизации. Третий этап берет начало в XVIII в. с наступлением промышленной революции и продолжается до настоящего времени. Для современного этапа характерно распространение индустриальной культуры по всему миру.

Сила современности всегда была отчасти реактивной силой, обретавшей значимость и движущий импульс только за счет сравнения или отрицания предшествующих современности процессов. Это положение обуславливает общий взгляд на модернизацию как на процесс индивидуализации, специализации и абстракции. Во-первых, структуры современного общества полагают своей базовой единицей индивида, а не группу или общину, что было характерно для аграрных или крестьянских обществ. Во-вторых, современные институты предназначены для выполнения ограниченных,

специализированных задач в рамках социальной системы с высокоразвитым разделением труда. В-третьих, вместо того чтобы предоставлять права и привилегии конкретным группам и лицам или ориентироваться на обычаи или традиции, современные институты управляются общими правилами и нормами, легитимность которых определяется научными методами и открытиями. Условия трансформации общества, приведшие к модернизации, выросли из европейских социально-экономических условий. Главным среди этих условий было развитие коммерческого капитализма в средневековой Европе. Впервые цели экономики сместились от потребления к производству. Появился новый тип валютного рынка, основанный на механизме предложения и спроса. Экономика начала формироваться в соответствии с будущими потребностями в производстве, что вызвало к жизни капиталовложения.

Европа эпохи Возрождения стала первой цивилизацией, создавшей условия для непрерывных изменений. Впервые интересы городов, центров торговли перевесили аграрные интересы. Владение землей уже не имело такой социальной ценности, как в древние времена; исключительное положение землевладельца постепенно узурпировалось купцами и ремесленниками. Препрежне социальное разделение между землевладельцами и безземельными крестьянами сменилось новым разделением – между работодателем и рабочим. Класс военных утратил свое значение, поскольку центральное место в обществе заняли торговля и промышленность.

Новая буржуазия стала основным двигателем и создателем городского общества. Купечество лишилось своего высокого социального статуса и уже не обрело его вновь. Новая денежная экономика привела к ликвидации старой социальной системы.

С самого начала современность имела два лица: одно – динамическое, устремленное вперед и прогрессивное, обещающее невиданные доселе изобилие, свободу и достижения; другое, столь же ясно видимое лицо, предвещает новые проблемы – отчуждение, бедность, рост преступности и загрязнение окружающей среды.

## ***Модернизация и индустриализация***

Современное общество – это индустриальное общество. Модернизация общества прежде всего предполагает его индустриализацию. Исторически возникновение современного общества тесно связано с зарождением промышленности. Все характеристики, связываемые с понятием современности, могут быть соотнесены с тем рядом перемен, который два столетия назад вызвал к жизни индустриальный тип общества. Это дает возможность предполагать, что термины “индустриализация” и “индустриальное общество” имеют не только экономическое и технологическое значение. Индустриализация – это стиль жизни, охватывающий глубинные экономические, социальные, политические и культурные перемены. Общества становятся современными именно в процессе всесторонней индустриальной трансформации.

Модернизация – непрерывный и бесконечный процесс. Исторически период модернизации следует исчислять столетиями, хотя можно привести и примеры ускоренной модернизации. В любом случае модернизация – это не раз и навсегда достигнутое состояние. Очевидно, в ткань современных обществ вплетен динамический принцип, не дающий обществам достигнуть равновесия. Развитие обществ всегда отличается нерегулярностью и неравномерностью. Каким бы ни был уровень развития, в обществе всегда существуют “отстающие” регионы и “периферийные” группы. Они составляют источник постоянной напряженности и противоречий. Это явление связано не

только с внутренним развитием отдельных государств. Оно наблюдается во всемирном масштабе, по мере того как модернизация выходит за первоначальные рамки западных стран и начинается продвижение по всему земному шару. Наличие стран с неоднородным и неодинаковым развитием вносит существенный элемент нестабильности в мировую государственную систему. Как представляется, модернизация имеет две основные фазы. До определенного момента своего развития процесс модернизации сохраняет институты и ценности общества и вовлекает их в то, что обычно рассматривается как прогрессивное движение к совершенствованию.

Начальное сопротивление процессу модернизации может быть резким и продолжительным, однако обычно оно обречено на провал. После достижения определенной точки в своем развитии модернизация начинает вызывать все большее недовольство. Это частично объясняется завышенными ожиданиями населения, которые были спровоцированы быстрыми первоначальными успехами и динамизмом современного общества. Группы имеют тенденцию предъявлять обществу повышенные требования, которым становится все труднее и труднее соответствовать. Достигнув ускоренного уровня и мировых масштабов, модернизация вызывает новые социальные и материальные проблемы; они могут стать угрозой для тех принципов роста и расширения, на которых и базируется современное общество. Во время этой, второй фазы современные общества оказываются лицом к лицу с рядом новых проблем, решить которые традиционным национальным государствам часто оказывается не по силам. Но в мире преобладает система именно таких суверенных национальных государств с неодинаковым развитием и конфликтующими интересами. Однако суть современного общества составляют вызов и ответная реакция на него. При рассмотрении природы и развития современного общества на первое место все-таки выходят не трудности и опасности, а тот успех, с которым современному обществу удалось осуществить самую кардинальную и далеко идущую революцию в истории человечества.

Феномены индустриализации и модернизации, начавшиеся предположительно примерно два столетия назад и лишь гораздо позднее концептуально оформившиеся, пока еще не получили какое-то видимое завершение. Конец истории, если таковой вообще имеется, пока еще не виден, и вопрос окончательной оценки природы и значимости этого масштабного исторического движения пока остается без ответа.

## ***Трансформация обществ***

При модернизации обществ трансформируются типы и характер входящих в них групп. Например, в обществах охотников и собирателей единственными основаниями для членства в группе выступают возраст, пол и принадлежность к племени. В результате простейшие общества состоят из малого числа различающихся групп. Индустриальные общества подразделяются на множество групп. В них, кроме групп, сформировавшихся по возрастному и половому признаку, присутствуют группы, образованные на основе общей религии, этноса, территории, политической ориентации, группы, имеющие одинаковые интересы в спорте, отдыхе и хобби, и даже группы с аналогичными взглядами. Все эти многочисленные малые группы входят в одну крупную группу – общество, которое в силу своих особенностей и условий придает форму этим малым группам.

Эволюция обществ, представленная на рис. 11.1, поможет понять, как возникло наше собственное общество, какие характеристики присущи каждому типу общества.



Рис. 11.1. Трансформация обществ

**Общества охотников и собирателей.** Простейшие общества получили название обществ охотников и собирателей. Эти группы людей выживали благодаря тому, что мужчины охотились на животных, а женщины собирали съедобные растения. Помимо этого основного разделения труда по половому признаку другого практически не существовало. В группах обычно имелся шаман или жрец, который тоже помогал в заготовке пищи. Хотя престижем в этих группах пользовались мужчины-охотники, женщины-собираательницы приносили группе больше съестного, возможно, 4/5 всей добываемой пищи.

Кроме рода главную ячейку организации представляла семья. Основой для большинства взаимоотношений служили родственные связи по крови или браку. Семья в этих обществах была единственным явно выраженным социальным институтом и выполняла функции, которые в современных обществах распределены между многими специализированными институтами. Семья раздавала своим членам пищу, учила детей (особенно навыкам добычи съестного), ухаживала за больными и т.д.

Поскольку много охотников и собирателей растений не могло прокормиться на ограниченной по площади местности, общества охотников и собирателей были невелики и насчитывали обычно 25-40 членов. Они вели кочевой образ жизни, передвигаясь с места на место по мере сокращения запасов пищи. Эти группы были, как правило, миролюбивыми и делили между собой пищу, что являлось необходимым условием выживания. Однако из-за большого риска уничтожения пищевых запасов в результате засухи, из-за болезней, голода и эпидемий смертность у этих людей была очень высокой. Почти половина из них умирала в детском возрасте.

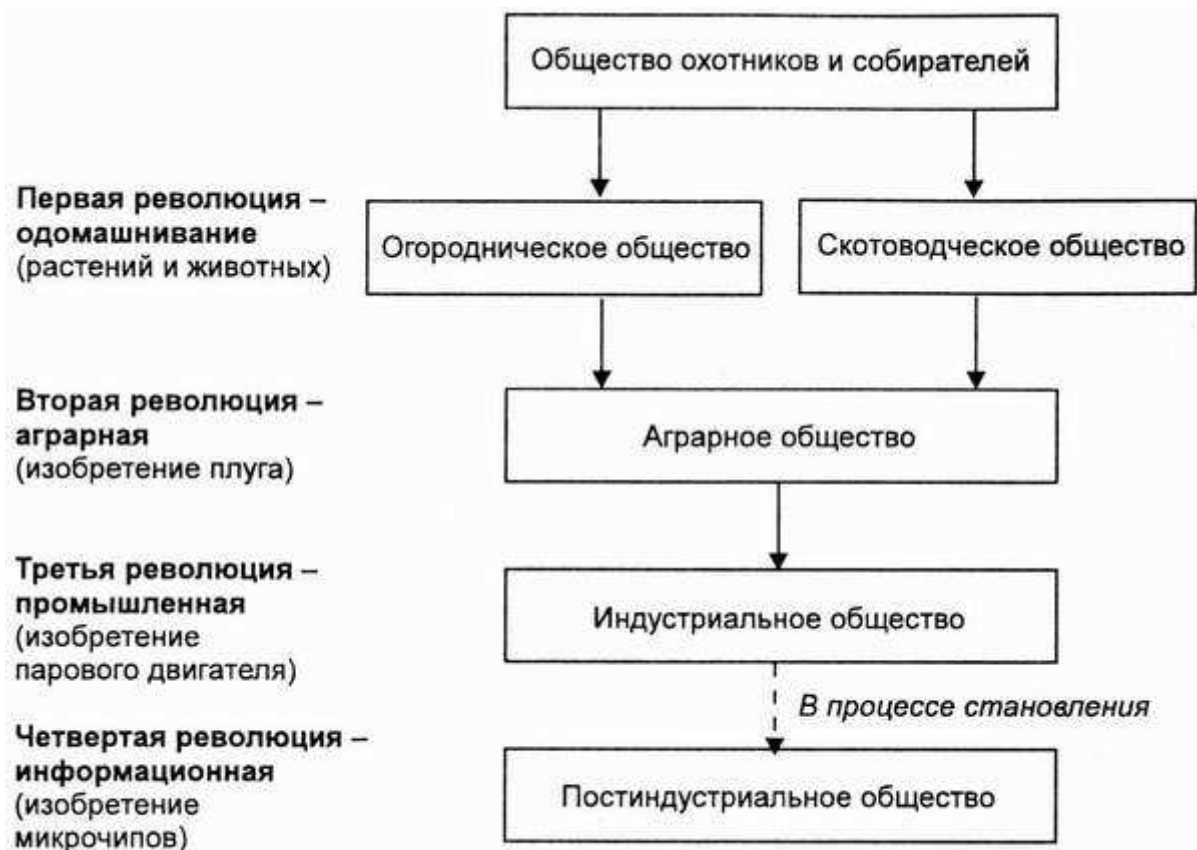
По сравнению со всеми другими обществами общество охотников и собирателей самое эгалитарное. Поскольку то, что они добывают на охоте и собирают, быстро портится, они

не могут делать запасов, поэтому никто не может стать богаче другого. Правителей нет, и многие решения принимаются сообща. В силу того что потребности охотников и собирателей невелики и они не имеют материальных накоплений, у них остается гораздо больше времени для досуга, чем у других групп. Все люди были когда-то охотниками и собирателями, и еще несколько столетий назад общества были примитивны. В настоящее время их осталось всего несколько: пигмеи в Центральной Африке, племя сан в намибийской пустыне и австралийские аборигены. Социологи Г. и Дж. Ленски отмечали, что современные общества забирают все больше земель, которые дают пропитание для таких групп. Они полагают, что немногие оставшиеся общества охотников и собирателей вскоре сойдут с человеческой сцены.

**Скотоводческие и огороднические общества.** Примерно 10-12 тыс. лет назад общества охотников и собирателей начали развиваться в двух направлениях: одни группы стали приручать и разводить отдельные виды животных, на которых они охотились, в основном коз, овец, крупный рогатый скот и верблюдов, а другие группы стали заниматься растениеводством. Скотоводческие общества развивались в засушливых районах, где было нецелесообразно выращивать зерновые культуры. Группы, избравшие этот путь, остались кочевыми, поскольку шли за животными на новые пастбища. Основным занятием огороднических обществ являлось выращивание растений с помощью ручного инструмента. Не испытывая больше необходимости покидать районы, где не хватало продовольствия, эти группы начали устраивать постоянные поселения. *Одомашнивание животных и растений можно назвать первой социальной революцией.* Хотя процесс одомашнивания проходил крайне медленно, он ознаменовал фундаментальный разрыв с прошлым и изменил историю человечества.

Огородничество, по-видимому, впервые возникло в плодородных районах Ближнего Востока. Примитивная сельскохозяйственная техника – мотыги и палки для проделывания в земле отверстий для семян – постепенно начала появляться в Европе и Китае. Вероятно, эти способы обработки изобрели независимо друг от друга племена Центральной и Южной Америки, хотя они могли распространиться из одного источника благодаря взаимопроникновению культур через неизвестные нам контакты. Скотоводство и выращивание растений преобразили человеческое общество. Создав возможность более надежного обеспечения продовольствием, эти виды хозяйства способствовали появлению множества взаимосвязанных новшеств, которые изменили почти все аспекты человеческой жизни. Поскольку запасы продовольствия могли обеспечивать большее число людей, группы стали многочисленнее. Кроме того, пищи стало больше, чем необходимо для выживания.

Излишки продовольствия позволили группам прийти к разделению труда: не всем нужно было производить продукты питания, поэтому одни люди стали жрецами, другие занялись изготовлением ювелирных изделий, инструментов, оружия и т.д. Это в свою очередь стимулировало торговлю, а следовательно, появление накоплений предметов, представлявших для них ценность: золото, драгоценности, инструменты, разнообразные продукты питания.

Эти перемены создали предпосылки для социального неравенства, так как теперь одни семьи (или кланы) имели в своем распоряжении больше излишков и богатства, чем другие. За обладание домашними животными, пастбищами, пахотными землями, драгоценностями и др. стали вестись войны. Войны в свою очередь породили рабство – пленники делали всю черную работу. Социальная стратификация, однако, имела ограниченное распространение, потому что самих излишков было немного. Но их владельцы передавали свое имущество потомкам, и богатство концентрировалось, а

власть становилась все более централизованной. Появление вождей привело к изменению форм правления.

Отметим, что основная тенденция в фундаментальной трансформации жизни групп проявляется в переходе от большего равенства к меньшему. Существенное значение в этом процессе имело положение людей внутри общества, определявшее их дальнейшую жизнь.

**Аграрные общества.** Примерно 5-6 тыс. лет назад произошла гораздо более внезапная и значимая, чем первая, *вторая социальная революция, связанная с изобретением плуга*. Это изобретение имело настолько серьезные последствия, что привело к возникновению нового типа общества – аграрного. Это общество базировалось на экстенсивном земледелии, когда почва обрабатывалась плугом на конной тяге. Использование животных для плужной обработки почвы было чрезвычайно эффективным. При вспашке в землю возвращалось больше питательных веществ, и значительно более обширные площади могли обрабатываться меньшим числом людей. В результате образовались огромные излишки сельскохозяйственной продукции, что высвободило многих людей для непроизводственной сферы. Перемены на этом этапе истории были столь глубоки, что его иногда называют зарей цивилизации.

Одной из самых значимых перемен был рост социального неравенства. Когда излишки сельскохозяйственной продукции превысили все известные пределы, группы стали различаться по имущественному признаку, и то, что прежде было лишь тенденцией, превратилось в выраженную черту социальной жизни. Как указывают конфликтологи, контроль над избыточными ресурсами захватила элита, использовавшая их для укрепления своей власти. Концентрация ресурсов и власти стала зародышем государства, так как с целью защиты своего привилегированного положения элита окружила себя вооруженными людьми.

**Индустриальные общества.** Подобно аграрной революции, *третья социальная революция – промышленная* – тоже была вызвана изобретением. Она началась в Британии, где в 1765 г. был впервые применен паровой двигатель. Уже до этого некоторые механизмы (ветряные и водяные мельницы) использовали природную энергию, однако большинство из них нуждалось в силе человека или животного. Новый источник энергии дал толчок к возникновению индустриального общества, которое социолог Герберт Блумер определил, как общество, в котором вместо грубой силы человека или животного используются машины, работающие на горючем.

Технический уровень составляет существенный элемент культуры, и любое изменение в технологии требует, чтобы люди к нему приспособились. Как уже отмечалось, социолог Уильям Огборн пришел к выводу, что для изменения образа жизни в ответ на перемены в технике людям необходимо определенное время. Огборн назвал этот временной промежуток “культурным отставанием”. Другими словами, нематериальная культура (ценности, верования, обычаи и наше отношение друг к другу) всегда отстает от более динамично изменяющейся материальной культуры (техники). Критики такого подхода отмечают, что указанный процесс не всегда столь односторонен и что изменения в нематериальной культуре, например ценностях, также стимулируют изменения в материальной культуре.

Рассмотрим некоторые социальные перемены, вызванные индустриализацией. Этот новый способ производства был самым эффективным по сравнению с существовавшими прежде. Увеличились не только излишки, но и их влияние на группы людей. Большое значение

имел рост социального неравенства, особенно на первой стадии индустриализации. Индивиды, первыми применившие передовую технологию, накопили огромные богатства. Заняв с самого начала ведущее положение на рынках сбыта, они могли не только контролировать средства производства (заводы, машины, инструменты), но и диктовать другим членам общества условия труда. К этому времени образовался избыток рабочей силы, поскольку феодальное общество приходило в упадок, и массы людей изгонялись с земель, которые веками обрабатывали их предки. Перебравшись в города, эти безземельные крестьяне оказались перед выбором – красть, голодать или работать за нищенскую плату. В то время за рабочими не признавалось права на безопасные условия труда, равно как и права объединяться в профсоюзы. Закон рассматривал наемный труд как личный контракт между работодателем и отдельным работником. Если рабочие собирались вместе и просили повысить заработную плату или улучшить условия труда, их увольняли. Если они возвращались на фабрику, их подвергали аресту за правонарушение. В США, где забастовки считались незаконными, забастовщиков избивала или расстреливала полиция и даже Национальная гвардия.

Однако после того, как рабочие постепенно добились улучшения условий труда, стали богатеть и другие социальные слои. В конечном итоге владение домом, автомобилями и широким ассортиментом потребительских товаров стало обычным явлением. Социальные реформаторы не могли даже мечтать, что на последующих этапах развития индустриальных обществ средний рабочий будет иметь столь высокий уровень жизни с точки зрения материальных условий. Прогресс, связанный с индустриализацией, до некоторой степени приостановил рост неравенства.

Общество, в котором мы живем, делает нас теми, кем мы становимся. Чтобы увидеть, как индустриальное общество влияет на вашу жизнь, заметьте, что не будь индустриализации, вы не смогли бы иметь автомобиль, качественную одежду или собственный дом, стереоаппаратуру, телевизор, компьютер и даже электрическое освещение. У вас было бы другое отношение к жизни и другие планы на будущее. Вероятно, все аспекты вашей жизни были бы другими, так как вы жили бы в аграрном или огородническом обществе с присущим ему образом жизни.

**Постиндустриальные общества.** В последние десятилетия социологи говорят о возникновении совершенно нового типа общества. Основная тенденция развития передовых индустриальных обществ ныне состоит в смещении акцента из сферы производства в сферу услуг. США были первой страной, где более 50% рабочей силы использовалось в отраслях сервиса: в здравоохранении, просвещении, научных исследованиях, управлении, консультировании, банковском деле и инвестиционных программах, сбыте, юридических услугах и средствах массовой информации. Примеру Америки вскоре последовали Австралия, Новая Зеландия, Западная Европа и Япония. Термин “постиндустриальное общество” относится к обществу, основанному на информации, услугах и высоких технологиях, а не на сырье и производстве.

Основой постиндустриального общества является информация. Люди, предлагающие услуги, либо предоставляют информацию, либо ее используют. Преподаватели передают знания студентам, ремонтники используют свои знания для обслуживания техники, а юристы, врачи, банкиры, летчики и художники по интерьеру продают клиентам свои специализированные знания законов, анатомии, финансов, аэродинамики и цветовых гамм. В отличие от заводских рабочих в индустриальном обществе они ничего не производят. Вместо этого они передают или используют знания для оказания услуг, за которые готовы заплатить другие. В обществах прошлого первые технические новшества принесли с собой поразительные перемены. Что произойдет с нашей культурой?

Возможно, будущие социологи-аналитики будут говорить о нынешних изменениях как о четвертой революции. Часто называемая информационной революцией, она базируется на технологиях обработки информации. В частности, компьютерный чип – это изобретение, которое трансформирует общество, а вместе с ним и наши социальные отношения. Это крохотное устройство на микросхемах позволяет одним людям работать дома, а другим разговаривать с теми, кто находится в отдаленных местах и даже других странах, из салона своего автомобиля. Благодаря ему мы можем заглянуть в космические дали, ранее недоступные. Благодаря ему миллионы детей могут часами сражаться с врагами в видеоиграх. Список перемен, обусловленных этим техническим достижением, практически бесконечен.

Хотя все последствия информационного взрыва пока еще неизвестны, можно быть уверенным в одном: перемены будут настолько обширны, что трансформируется даже наше восприятие самих себя и жизни.

## *Социальные изменения в России*

Жизнь в России подтверждает постулат Ральфа Дарендорфа о тотальности социальных изменений. Изменения в российском обществе иллюстрирует известное его высказывание: “Жить – значит меняться”.

**Компьютерная революция.** Если задаться вопросом, почему промышленный переворот называют революцией, мы обнаруживаем, что не изобретение машин определило его революционность. Без сомнения, паровой двигатель, волоконноотделитель, локомотив и рельсы, приводной ткацкий станок были необыкновенными изобретениями. Однако основная их революционность состояла в том, что они стали причиной еще больших социальных изменений – движения людей с полей на фабрики. Они вызвали рост массового производства, а следовательно, возникновение общества, в котором благосостояние не было привилегией горстки людей. Примерно таким же образом компьютеры обещают революционизировать структуру российской жизни, особенно потому, что они освобождают человеческий ум и открывают новые возможности в области знаний и коммуникации. Компьютеры привлекаются к решению задач и принятию решений. Это составляет их наивысший потенциал и одновременно создает самые большие трудности в прогнозировании воздействия компьютеров на общество. Несмотря на это в обществе неоднократно поднимался ряд вопросов, связанных с социальными последствиями компьютеризации.

Во-первых, применение компьютеров обещает автоматизировать некоторые рабочие операции, в настоящее время выполняемые людьми. Промышленная революция была направлена в конечном итоге на замену мускульной силы людей и животных энергией механических устройств. Компьютеры идут дальше и помогают повысить физические способности человеческого ума электронными устройствами.

Во-вторых, информация – это источник власти, а компьютеры – синоним информации. Централизованное накопление данных обеспечивает концентрацию значительной власти в руках тех, кто имеет доступ к компьютерам. Между людьми, умеющими пользоваться компьютерами и понимать их, и людьми, не имеющими таких знаний, образуется разрыв. Некоторые представители власти убеждены, что широкий доступ к компьютерам повлечет за собой создание беспрецедентно демократичного, эгалитарного и разнопланового общества. Однако прогнозы энтузиастов могут оказаться всего лишь прекрасной мечтой. Конечно, компьютерные технологии могут помочь повысить стандарты грамотности,

образованности и общий уровень знаний в обществе. Однако не существует автоматической позитивной связи между знаниями и их применением.

В-третьих, компьютеры вносят изменения в способ общения людей. Общаясь по телефону, мы слышим голос своего собеседника. При общении лицом к лицу мы видим, как другой человек улыбается, хмурится, кивает в знак согласия. Однако при обмене информацией с помощью компьютера такая обратная связь невозможна. Когда человек пользуется компьютером, чтобы послать сообщение по электронной почте, он лишен невербальных подсказок, присутствующих при личном контакте. Следовательно, компьютеры способны влиять на личные ощущения человека. Компьютерный обмен сообщениями представляется также менее прогнозируемым. С одной стороны, при общении с помощью компьютера люди менее склонны сдерживать сильные чувства; они с большей легкостью способны выругаться, оскорбить другого или резко прервать связь. С другой стороны, при личном общении один из собеседников, как правило, говорит больше, чем другой, а при помощи компьютера люди “говорят” примерно одинаковое количество времени, поскольку они меньше сдерживают себя и защищены чувством анонимности. Более того, компьютерные технологии меняют самосознание людей, их представления о других и взаимосвязи с миром. Машина, умеющая “думать”, бросает вызов нашим представлениям не только о времени и пространстве, но и о разуме.

В-четвертых, применение компьютеров сказывается на нашей личной жизни. Все более широкое применение компьютеров для сбора данных и хранения информации обеспечивает технические возможности для объединения нескольких информационных файлов в целые сети компьютеризованных баз данных. При существовании подобных информационных сетей наши личные данные, предназначенные нами исключительно для одной цели, потенциально могут оказаться доступными для других целей. Следовательно, по мере того как люди осуществляют все больше и больше видов деятельности с помощью электронных средств (связь, банковские операции, покупки, развлечения, планирование путешествий), повышаются технические возможности контроля за этой деятельностью. Подобная способность приобретает зловещий оруэлловский оттенок.

**Техника и работа.** Мечтатели видят в технике средство сделать жизнь более богатой и свободной. Они говорят, что электроника дает человеку доступ к обширным базам данных, расширяет человеческие возможности и обеспечивает новые перспективы для работы и общения на более дешевой, гибкой и удобной основе. Они видят в техническом прогрессе разнообразные преимущества. Во-первых, скучные, монотонные и примитивные операции могут выполняться машинами. Автоматизация позволяет освободить людей от низкоквалифицированной работы, у них появляется больше свободного времени для совершенствования своих навыков и повышения творческого потенциала. Во-вторых, применение новых технологий требует, чтобы рабочие знали не одну свою узкую операцию, но понимали весь производственный процесс в совокупности. По мере того как рутинные задания начинают выполняться компьютерами и роботами, все большее значение приобретают возможности и желание работников решать неординарные проблемы и перестраивать производство в соответствии с изменяющимися потребностями. В-третьих, некоторые эксперты считают, что компьютерные системы предлагают группам, находящимся в неблагоприятном положении, возможности для приобретения навыков и налаживания социальных связей, необходимых им для того, чтобы стать полноправными членами своего общества.

Однако не все эксперты столь оптимистичны в своих прогнозах. Некоторые выражают опасения, что к компьютерам и роботам перейдут многие конторские и производственные обязанности, так что людям останутся главным образом такие профессии, как уборщики,

кассиры, водители грузовиков, санитары в больницах, продавцы и подручные в закусочных. Технический прогресс часто оказывает двойной эффект – он создает и одновременно ликвидирует рабочие места: потребность в технических работниках повышается, но одновременно отмирают многие низкоквалифицированные и неквалифицированные виды работ.

Хотя воздействие технологии на рабочих местах весьма противоречиво, ясно одно: некоторые индивиды в этой “игре” проигрывают. Часто последствия оказываются столь масштабными, что одна компания или отрасль промышленности не в состоянии справиться с ними. В таких случаях необходимо на национальном уровне принять меры по перемещению рабочих в отрасли промышленности и регионы, где имеются свободные места, и по профессиональной переподготовке работников. Современное общество на свой страх и риск игнорирует сложившуюся ситуацию, когда все большая часть населения не может получить достойную работу.

## ***Социальные изменения в странах третьего мира***

Читая сегодня газету или смотря по телевизору программу новостей, невозможно не ощутить дыхания перемен. Восточная Европа, Иран, Средний Восток, Центральная Америка, Южная Африка и многочисленные другие регионы похожи на кипящие котлы. Социологи рассматривают социальные изменения в странах третьего мира с двух точек зрения – теории модернизации и теории мировой системы.

**Модернизация** – это процесс перехода общества от традиционных или доиндустриальных социальных и экономических структур к структурам, характерным для индустриальных обществ. Теория модернизации базируется на гипотезе о том, что в сущности есть только один доминирующий путь развития – тот, которым шли развитые западные нации и Япония. Поэтому общества должны сближаться, по мере того как они становятся все более урбанистическими, промышленность “подминает” под себя сельское хозяйство, численность и плотность населения возрастают, разделение труда становится более специализированным, а база данных – шире и сложнее. Такое сближение обществ на основе модернизации получило название конвергенции.

Возможность того, что страна третьего мира начнет развиваться в направлении либеральной западной демократии, предположительно увеличивается, когда национальная экономика в состоянии обеспечить высокий уровень грамотности, образованности и обмена информацией, создает не авторитарный, а плюралистический социальный порядок и препятствует развитию крайностей неравенства социальных слоев. Считается, что высокоэффективные системы обмена информацией и разнообразие социальных групп и организаций способствуют разумному распределению политических ресурсов и возможностей между различными сегментами общества и образованию взаимно уравновешивающих друг друга и эффективно функционирующих оппозиционных партий.

Таблица 11.1. Демографические, экономические и социальные показатели стран третьего мира (Gugler J. *Regional Trajectories in the Urban Transformation: Convergences and Divergences*//The Urban Transformation of the Developing World. Oxford, 1996. P. 3.)

Страна/регион	Все население (млн.) в 1992 г.	Городское население (%) в 1992 г.	Ежегодный рост городского населения (%) в 1992-2000 гг.	Доля горожан в крупнейшем городе (%) в 1990 г.	ВВП на душу населения (долл.) в 1992 г.	Реальный ВВП на душу населения (долл.) в 1992 г.	Детская смертность (на 1000 рождений) в 1992 г.
Китай	1184	28	3,8	4	480	1950	44
Индия	884	26	3,0	6	310	1230	82
Индонезия	189	33	4,3	17	680	2950	58
Арабские страны	230	50	3,5	31	—	4452	67
Тропическая Африка	510	30	4,5	—	559	1346	97
Развивающиеся страны в целом	4220	36	3,2	—	982	2595	70

(В пересчете на покупательную способность доллара.)

**Теория мировой системы.** Теория мировой системы (или зависимости) рассматривает развитие в контексте международного, географического разделения труда. К примеру, социолог Иммануил Валлерстайн выделяет три компонента глобального экономического и политического сообщества: центр, периферия и полупериферия. Центральная географическая область доминирует в мировой экономике и эксплуатирует другие социальные и экономические системы. Периферия состоит из тех регионов, которые снабжают центр сырьевыми материалами и подвергаются значительной эксплуатации со стороны центра. Полупериферия состоит из регионов, которые находятся где-то посередине между эксплуатирующим и эксплуатируемым секторами мировой экономики.

Согласно теории мировой системы, страны третьего мира не могут повторить путь развития, пройденный западными государствами и Японией. Между центральными и периферическими государствами происходит неравноправный обмен, при котором прогресс стран на одном полюсе достигается за счет отставания в развитии стран на другом, т.е. специализация производства и экспорт сырьевых материалов ухудшают долгосрочные перспективы развития национальных государств. Подобная специализация уродует экономику этих государств, поскольку отвечает потребностям мирового рынка, а не внутренним интересам развития страны. Следовательно, подходящий момент и курс развития определяются прежде всего внешними силами и процессами. Далее, капиталовложения в производство или добычу сырьевых материалов ведут к монополизации капитала за счет других типов инвестиций, а процесс социального расслоения в зависимых странах приводит к появлению немногочисленной элиты, чьи

экономические интересы связаны с интересами иностранных инвесторов в странах центрального региона. Суммируя, можно сказать, что если теория модернизации базируется на сходствах в процессе политического и экономического развития, то теория мировой системы уделяет основное внимание различиям.

К недостаткам теории мировой системы относят следующие. Во-первых, вовсе не является очевидным, что периферийные общества развиваются в зависимости от центральных регионов системы, поскольку большинство торговых и инвестиционных операций происходит между уже развитыми индустриальными обществами; во-вторых, непонятно, какое место занимают в мировой системе бывшие социалистические страны; в-третьих, сомнительно заявление о том, что внешние силы мировой экономики играют большую роль в социальных изменениях конкретного общества, чем его внутренние процессы (такие, как классовая борьба); в-четвертых, подчеркивая значение экономических изменений, теория мировой системы игнорирует изменение культурное; некоторые теоретики, такие, как Р. Робертсон и Ф. Лехнер, утверждают, что существует мировая система глобальной культуры, полностью автономная от экономических процессов капитализма.

## ***Мировая система и процессы глобализации***

В социологии идея международной системы, распространенная в исследованиях в области политики и международных отношений, сменилась на представление о глобальной системе. Это подразумевает существование определенных процессов глобализации, которые невозможно объяснить традиционной логикой развития отдельных стран из-за их независимости от политики наций-государств и национальных сообществ.

Социологи, занимающиеся проблемами развития передовых индустриальных обществ, выявили два основных процесса глобализации, а их коллеги, изучающие “третий мир”, установили существование третьего.

- 1. Глобализация производства.** Базисным процессом, ведущим к возникновению глобальной системы, является экономический процесс, а именно: характерные для конца XX в. экспансия капитализма и его трансформация в интегрированную глобальную экономику, основой которой являются транснациональные корпорации (ТНК) – главные действующие лица современной экономики. Начиная с середины 1960-х гг. мировая торговля испытала значительное увеличение оборотов. Общемировой экспорт, составлявший в 1965 г. 94 млрд. долл. США, в 1986 г., по данным Мирового банка, возрос до 1365 млрд. Этот рост во многом является результатом растущего господства ТНК в мировой торговле. За последние два десятилетия произошла трансформация ТНК вследствие глобализации производства, отделяющей процессы проектирования, производства и маркетинга товаров и услуг от национальных экономик. Доходы наиболее крупных ТНК выше, чем доходы небольших стран. Их глобальная деятельность во многом осуществляется без контроля со стороны какого-либо государства, а в своих внутренних операциях и сделках с другими ТНК они интегрируют экономическую деятельность в мировом масштабе.
- 2. Глобализация культуры.** Широко распространенным является также представление о глобализации культуры, поскольку по всему миру

распространилось потребительство, заменившее или дополнившее более локализованные культуры. Стратегии потребительства распространяются через маркетинговую деятельность ТНК и через средства массовой коммуникации (которые главным образом являются также собственностью транснациональных информационных компаний). Технологические изменения в области телекоммуникаций способствовали распространению однородной потребительской культуры.

3. **Социология глобальной системы.** Что касается социальной сферы, некоторые социологи отмечают признаки существования международной менеджерской буржуазии, или транснационального капиталистического класса. Исследования установили наличие в некоторых обществах “третьего мира” групп (часто обозначаемых как “компрадорские”), интересы которых связаны с интересами ТНК и которые зачастую обосновывают свое сотрудничество с ними пользой для собственного общества. Такие группы служат интересам транснациональных компаний и, как считается, способствуют утверждению господства потребительской культуры. Однако понятие транснационального капиталистического класса остается неразвитым и не вполне эмпирически обоснованным. Социология глобальной системы все еще находится на ранней стадии своего развития. До сих пор она развивалась неравномерно, больше внимания уделяя анализу роли ТНК и меньше – культурным и классовым аспектам глобализации. (Социологический словарь/Н. Аберкромби, С. Хилл, Б.С. Тернер. М., 1999. С. 45-46.)

Современные социологи и экономисты отмечают, что основу глубоких трансформаций мировой экономики составляют три главных фактора: 1) революция в области производства и потребления, связанная с широким распространением информационной технологии; 2) глобализация экономического пространства под влиянием либерализации международного движения капиталов; 3) появление новых полюсов экономического роста, расположенных главным образом в странах Дальнего Востока.

Возросшая мобильность капиталов способствует распространению новейшей технологии, так что некоторые развивающиеся страны получают возможность ускорить свое экономическое развитие и занять заметное место в мировом производстве и торговле. Все это приводит к перераспределению мировых торговых потоков: с конца 1970-х гг. до середины 1990-х гг. доля азиатских стран в мировом экспорте промышленных товаров возросла с 6,3 до 16,2%, Северной Америки – с 16,8 до 17,9%, тогда как доля Западной Европы снизилась с 58,2 до 47,2%, Восточной Европы – с 4,1 до 2,4%, стран Африки южнее Сахары – с 0,5 до 0,2%.

Среди наиболее важных последствий глобализации чаще всего отмечают снижение уровня занятости, особенно неквалифицированных работников в промышленно развитых странах, и усиление неравенства не только на мировом уровне, но и в масштабе отдельных стран.

Глобализация вызывает дальнейшую маргинализацию многих слаборазвитых регионов, особенно стран Африки южнее Сахары, население которых в наименьшей степени подготовлено к производительному использованию новой технологии. Во многих африканских развитых странах и странах Южной Азии уровень грамотности в начале 1990-х гг. не превышал 50%. Что касается стран Восточной Европы, то они, обладая высокообразованным населением и традициями промышленной культуры, могут быстро

приспособиться к новой динамике роста, связанного с новейшей информационной технологией.

Глобализация – это прежде всего расширение рыночной экономики в масштабах всей планеты. Первая особенность глобализации заключается в том, что международная торговля товарами и услугами растет быстрее производства. Вторая особенность – в том, что деятельность крупнейших фирм все более интернационализируется. Сегодня 40% мирового товарооборота связано с деятельностью 40 тыс. ТНК и их 270 тыс. филиалов. Транснациональные корпорации стремятся расширить свои рынки сбыта, одновременно осуществляя перестройку своей деятельности и организационной структуры. Третья особенность состоит в ускорении глобализации финансовой сферы, а четвертая – в индустриализации некоторых слаборазвитых стран, которые по уровню промышленного развития догоняют развитые страны.

В настоящее время 60% мирового товарооборота приходится на долю взаимного обмена промышленно развитых стран, в которых проживает 20% мирового населения.

Глобализация экономики – это прежде всего глобализация капитала, свободно циркулирующего по всей планете. В настоящее время ежедневные сделки на валютных рынках мира составляют 1300 млрд. долл. Еще большее значение для мировой экономики имеет международное движение долгосрочных капиталов в форме прямых и портфельных инвестиций. Главными субъектами зарубежного инвестирования являются ТНК. Пока иностранные инвестиции составляют не более 4% инвестиций в каждой стране; но в 1980 г. эта доля составляла 1,5%. Около 2/3 прямых инвестиций сосредоточено в промышленно развитых странах. В 1985-1995 гг. приток иностранных инвестиций в США составил 477,5 млрд. долл., в Великобританию – 199,6 млрд., во Францию – 138 млрд., в Китай – 130 млрд. и т.д. В последнее время движение капиталов между промышленно развитыми странами в основном связано с международными операциями по слиянию и поглощению фирм. Ускорение концентрации на международном уровне во многом объясняется смягчением соответствующих законодательств во многих странах. Если прежде иностранные инвестиции рассматривались как угроза национальной независимости, то сегодня многие страны связывают с ними возможность создания новых рабочих мест и приобретения новейших технологий.

Глобализация и либерализация финансовых рынков создает новые риски, которые становится все труднее предвидеть и предотвратить. Экономика любой страны или группы стран может стать жертвой межстранового перевода огромных масс капиталов. Регулирование международной валютной системы предполагает прежде всего ограничение пределов колебания обменных курсов.

Деятельность международных экономических организаций (МВФ, МБРР и др.), призванных решать наиболее острые проблемы мировой экономики, во многом определяются доброй волей и интересами ведущих промышленно развитых стран и прежде всего США.

Современный мир более развит и богат, чем 30 лет назад. По данным ООН, мировой ВВП возрос с 4 трлн. долл. в 1960 г. до 23 трлн. в 1993 г., средний уровень душевого дохода в мире увеличился в рассматриваемый период в 2,3 раза, в том числе в развитых странах – в 2,5 раза и в новых индустриальных странах Юго-Восточной Азии – в 4 раза. Вместе с тем более богатый и развитый мир по-прежнему характеризуется крайне неравномерным распределением доходов.(La nouvelle economic mondiale//Alternatives economic. 1997. № 32. P. 38-58.)

Соотношение уровней доходов богатых и бедных, “золотого” и нищего миллиардов планеты увеличилось с 13:1 в 1960 г. до 74:1 в 2000-м. В настоящее время примерно 1,3 млрд. человек живут в условиях абсолютной нищеты, а находящаяся в их распоряжении доля мирового дохода составляет около 1,5%. Таким образом, на планете помимо североатлантической витрины цивилизации присутствует некий ее темный двойник – “четвертый”, зазеркальный мир, населенный голодным миллиардом.

Около миллиарда человек в мире оторваны от производительного труда: 150 млн. – безработные, более 700 млн. – частично занятые, неопределенное, но значительное число вовлечено в криминальную деятельность. Миллиард человек – неграмотны (2/3 из них – женщины). Примерно 2 млрд. прозябают в антисанитарных условиях. Почти каждый третий житель Земли все еще не пользуется электричеством, 1,5 млрд. не имеют доступа к безопасным источникам питьевой воды, 840 млн., в том числе 200 млн. детей, голодают или страдают от недоедания. В бедных странах ежегодно умирают 14 млн. детей от неизлечимых болезней и 600 тыс. женщин по причинам, связанным с беременностью и родами. Половина всех случаев детской смертности в странах Юга вызвана недостаточным питанием.

Особенно тяжелое положение сложилось в некоторых районах Южной Азии и Африки. От хронического недоедания страдает 43% населения Африки к югу от Сахары. Средняя продолжительность жизни африканца редко превышает 50 лет. (Неклесса А.И. Постсовременный мир в новой системе координат//Глобальное сообщество: новая система координат (подходы к проблеме). СПб., 2000. С. 55-56.)

## **§ 11.2. КОЛЛЕКТИВНОЕ ПОВЕДЕНИЕ**

### ***Разнообразие моделей коллективного поведения***

Некоторые формы группового поведения нельзя назвать организованными с точки зрения существующих норм. Это прежде всего касается *коллективного поведения* – образа мыслей, чувств и действий, складывающегося у большого числа людей, которое остается относительно спонтанным и неорганизованным. Человеческая история изобилует эпизодами, которые современники определяли как “эпидемии психоза”, “коллективные приступы”, “групповые вспышки”, “массовые заблуждения”, “помешательства” и “групповые патологии”. Действительно, судя по дошедшим до нас историческим источникам, с древнейших времен люди принимали участие в самых разнообразных формах коллективного поведения, включая общественные беспорядки, бунты, психозы, общие увлечения, панику, массовые боины, линчевание, возмущения толпы, религиозные оргии и мятежи. Подобные формы поведения с большей вероятностью проявляются в периоды резких социальных изменений. Мало того, зачастую они дают толчок социальным изменениям.

Коллективное поведение может выражаться в огромном разнообразии форм. Для более глубокого понимания того воздействия, которое может оказывать коллективное поведение на жизнь человека, подробнее рассмотрим некоторые проявления коллективного поведения.

**Слухи** – это с трудом поддающаяся проверке информация, относительно быстро передаваемая людьми друг другу. Обычно мы считаем, что слухи содержат ложную

информацию, и во многих случаях это верно. Однако слухи могут и соответствовать истине или, по крайней мере, содержать в себе зерно истины. Как правило, слухи возникают, когда люди не доверяют официальным средствам информации или вовсе ее лишены. Слухи выступают заменителями официальных новостей, это коллективная попытка людей получить информацию о тех событиях, которые для них важны, но о которых им ничего не известно. Слухи одновременно являются и самостоятельной формой коллективного поведения, и важным элементом в большинстве других форм коллективного поведения.

Периоды волнений, напряженности и нестабильных экономических условий создают богатую почву для распространения слухов. В таких случаях слухи помогают людям разобраться в социальной жизни и составить для себя представление о реальности. Один из наиболее распространенных слухов – слух о мнимом отравлении. Действительно, за последние годы ряд необоснованных слухов нанес ущерб сбыту продукции некоторых крупнейших национальных корпораций.

Например, компании “Макдональдс” пришлось бороться со слухами о том, что компания кладет в свои гамбургеры дождевых червей (возможно, подобный слух возник потому, что сырая начинка гамбургера напоминает по внешнему виду розовых червяков). Некоторые люди усмотрели связи с коммунистами в символе компании “Арм энд Хэммер”, производящей пищевую соду, – рисунок изображал руку, сжатую в кулак. А компании “Проктор энд Гэмбл” пришлось снять с продукции свою торговую марку, просуществовавшую 135 лет и изображавшую полумесяц и звезды, поскольку она не смогла опровергнуть стойкие слухи о том, что этот символ связан с культом поклонения дьяволу. Несмотря на неоднократные заявления представителей компании о том, что в их торговой марке нет ничего зловещего и на ней просто изображены лицо мужчины, шевелюра и борода которого образуют форму полумесяца, и звезды, олицетворяющие 13 первых американских штатов, слухи не прекращались. В конце концов в 1985 г. компания “Проктор энд Гэмбл” официально заявила, что больше не будет использовать этот символ на упаковке своей продукции.

**Мода и увлечения.** Мы привыкли считать, что народные традиции и моральные устои очень долговечны, стабильны и с трудом поддаются изменениям. Однако человеку свойственно стремление к разнообразию и новизне. На первый взгляд может показаться невероятным, что подобное желание возможно удовлетворить с помощью норм, поскольку нормы предполагают соответствие им (см. гл. 2). Однако люди умудряются оставаться конформистами даже в своем стремлении к переменам. Такая странная аномалия наблюдается в отношении норм, которые требуют соответствия им, пока они находятся в действии, но это продолжается не очень долго. Подобные нормы называются модой и увлечениями.

*Мода – это нравы или предпочтения, которые сохраняются в течение короткого времени и получают широкое распространение в обществе.* Мода находит выражение в таких явлениях, как стили одежды, дизайн автомобилей, архитектура жилища. Например, строгий костюм, который был в моде пять лет назад, сейчас выглядит неуместным. Автомобиль, который всего три года назад считался элегантным и стильным, сейчас кажется старомодным и даже несколько странным. А пышные особняки, похожие на щедро разукрашенные торты и не так давно казавшиеся престижными, больше не удовлетворяют вкусам многих потенциальных покупателей.

*Увлечения – это нравы или предпочтения, которые сохраняются в течение короткого времени и получают распространение только у определенной части общества.*

Действительно, большинство людей отрицательно относится к подобным увлечениям. Увлечения часто наблюдаются в области развлечений, новых игр, популярных мелодий, танцевальных па, методов лечения, кумиров киноэкрана и слэнга. Наиболее восприимчивы к новым увлечениям подростки. Дело в том, что представление подростка о собственной личности является еще размытым, неоформившимся и неустойчивым, поэтому подросток часто оказывается не в ладу с самим собой и с другими людьми. Неуверенность и отсутствие четких социальных ориентиров приводит многих подростков к чрезмерному поклонению своим живым и вещественным кумирам. Увлечения становятся двигателем, с помощью которого молодые люди идентифицируют себя с тем или иным сообществом, а атрибуты одежды и манеры поведения служат им признаками принадлежности к родственной или чуждой группе. Чаще всего увлечения оказывают лишь случайное воздействие на жизнь людей. Однако иногда они начинают играть слишком большую роль в жизни индивидов, превращаясь во всепоглощающую страсть.

Например, финансовые спекуляции иногда приобретают размах помешательства. В XVII в. стоимость луковиц голландского тюльпана превысила их реальный вес в пересчете на золото; луковицы не высаживали, а продавали и перепродавали по бешеным ценам, причем покупатели зачастую даже не успевали увидеть своей покупки.

**Массовая истерия** *связана с быстрым распространением моделей поведения, характеризующихся передающимся чувством беспокойства.* Например, средневековая охота на ведьм основывалась на убежденности в том, что многие социальные беды возникли по вине ведьм. Аналогично некоторые “эпидемии” “синдрома конвейерной линии” – массового заболевания психогенного происхождения – развились в результате распространяющихся симптомов истерии.

Например, в последние годы случаи массового психогенного заболевания были зарегистрированы на американских предприятиях по упаковке мороженой рыбы, пробиванию компьютерных перфокарт, сборке электрических выключателей, изготовлению обуви, пошиву одежды и производству дачной мебели. В большинстве случаев рабочие этих предприятий жаловались на головные боли, тошноту, головокружение, слабость и затрудненное дыхание. Однако медицинские работники, включая терапевтов, промышленных гигиенистов и токсикологов, не обнаружили никаких бактерий, вирусов, токсичных материалов или каких-либо иных патологических агентов, которые могли бы вызвать такие симптомы. Подобные симптомы чаще всего наблюдаются у низкооплачиваемых женщин, работающих на сборочном конвейере и без конца выполняющих одну и ту же монотонную операцию.

Массовое психогенное заболевание обычно представляет собой коллективную реакцию людей на сильный стресс, вызванный неудовлетворенностью работой, монотонностью, переутомлением, шумом и скученностью. Обычно толчок проявлению этого заболевания дает какое-либо событие, например ускорение рабочих операций или необходимость в сверхурочной работе.

Не следует считать, что болезнь, связанная с передающимися от одного рабочего к другому истерическими симптомами, является только надуманной. Индивиды страдают от реальных физических симптомов. К примеру, что-нибудь, возможно, необычайно сильный стресс, вызывает у людей учащенное дыхание (гипервентиляцию). Чем чаще человек дышит, тем больше он выдыхает двуокиси углерода и тем более повышается уровень pH (кислотно-щелочной баланс) в крови. Человеческое тело плохо функционирует при высоких уровнях pH, что может вызывать такие симптомы, как головная боль, тошнота, онемение рук и ног, слабость.

**Паника** – это иррациональные и неконтролируемые коллективные поступки людей, вызываемые наличием какой-то непосредственной страшной угрозы. Например, людям свойственно бежать от какой-то катастрофы – пожара или наводнения. Паника имеет коллективный характер, потому что социальное взаимодействие повышает чувство страха.

Например, в 1938 г. радиопостановка романа Герберта Уэллса “Война миров” вызвала приступы паники у жителей Соединенных Штатов. Радиопрограмма, транслируемая радиостанциями “Си-Би-Эс”, рассказывала о нашествии марсиан. Инсценировка была построена в форме специальных выпусков новостей и сообщений с места происшествия, которые перемежались интервью с “очевидцами”, “учеными”, “официальными лицами” и “комментаторами”. Программа началась с танцевальной музыки, которая специально транслировалась из отеля, где играл оркестр. Неожиданно музыка оборвалась, и начался специальный выпуск новостей:

“Дамы и господа! Я должен сделать серьезное сообщение. Какой бы невероятной ни могла показаться эта новость, однако научные наблюдения и свидетельства очевидцев с неумолимостью доказывают, что странные существа, приземлившись сегодня вечером в сельской местности Джерси, являются авангардом захватнической армии с планеты Марс. Битва, которая сегодня вечером разыгралась в Гроуверс-Милл, завершилась одним из самых страшных поражений, какое когда-либо терпела современная армия; семь тысяч людей, вооруженных винтовками и автоматами, не устояли перед единственной боевой машиной марсианских захватчиков. Известно, что в живых осталась одна тысяча двести человек. Остальные лежат на поле боя от Гроуверс-Милл до Плейнсборо, сокрушенные и раздавленные “железной пятой” монстра или сожженные его тепловыми лучами”.

Драматические новости быстро сменяли одна другую. Передача продолжалась, и люди бежали к телефону или к соседям, чтобы сообщить им о страшных событиях. Некоторые в панике выскакивали на улицу. Другие кинулись к автомобилям, чтобы уехать как можно дальше от места нашествия. Кое-кто бросился на пол и страстно молился или сидел в полном оцепенении, не в силах сдвинуться с места в ожидании неминуемого конца. Официальные оценки позволяют предположить, что радиопостановка привела в состояние паники по меньшей мере 1 млн. американцев. На следующее утро, когда теле- и радиопрограммы новостей объявили, что это была просто инсценировка романа, возбуждение улеглось.

**Толпа** – это временное, относительно неорганизованное собрание людей, находящихся в близком физическом соприкосновении друг с другом, одна из наиболее известных и иногда наиболее зрелищных форм коллективного поведения. Поскольку понятие толпы охватывает широкий диапазон форм поведения, социолог Герберт Блумер различает четыре основных типа поведения толпы.

Случайная толпа – это собрание людей, не имеющих между собой ничего общего, за исключением того, что они наблюдают одно и то же явление, к примеру, разглядывают витрину универсального магазина.

Конвенциональная толпа представляет собой группу людей, собравшихся вместе с какой-нибудь конкретной целью и обычно соблюдающих установленные правила, например это болельщики на футбольном матче или зрители в концертном зале.

Экспрессивная толпа – это совокупность людей, которые собрались вместе для получения личного морального удовлетворения, как, например, на религиозном собрании или рок-фестивале.

Активная толпа – это возбужденное, восприимчивое собрание людей, занятых бунтом, грабежом или проявляющих иные формы агрессивного поведения, где признанные нормы не имеют никакой ценности. Несмотря на то что формы толпы имеют множество различий, им свойствен ряд общих характеристик, основные из которых представлены ниже.

Внушаемость. Члены толпы склонны к большей внушаемости, чем та, что свойственна им в обычных социальных условиях. Их поведение утрачивает целенаправленную ориентацию на традиционные нормы. Поэтому люди в толпе становятся более восприимчивы к образцам, лозунгам и предложениям, исходящим от других людей, и легче поддаются внушению.

Деиндивидуализация (обезличивание, потеря индивидуальности) – психологическое состояние, для которого характерно пониженное самосознание. Анонимность человека в толпе, т.е. ощущение, что он находится среди незнакомцев и сам “затерян”, способствует развитию состояния обезличивания. В такой ситуации индивиды перестают ощущать воздействие сдерживающих факторов, которые в среде сотрудников или знакомых не дают им совершать социально неодобряемые поступки. Чувство самосознания понижается, люди меньше думают о том, какую социальную оценку может получить их поведение, – и все это также способствует обезличиванию. Чувство собственной индивидуальности и неповторимости исчезает по мере того, как индивиды все свое внимание отдают группе и все больше вовлекаются в групповую деятельность.

Неуязвимость. В обстановке толпы индивиды часто обретают ощущение необычной силы и выносливости. Более того, им начинает казаться, что механизмы социального контроля имеют меньшую вероятность применения к ним как к индивидам. В таких обстоятельствах может иметь место всплеск поведения, обычно неодобряемого нормами общества, например агрессивные или рискованные поступки, бахвальство, воровство, вандализм и выкрикивание непристойностей.

## ***Предпосылки коллективного поведения***

**Модель добавленной стоимости.** Социолог Нейл Смелзер предлагает исходную схему для изучения коллективного поведения, основанную на модели добавленной стоимости, популярной среди экономистов. Согласно идее добавленной стоимости, каждый этап в процессе производства – от сырьевого материала до готового продукта – повышает экономическую стоимость производимых товаров. Рассмотрим, к примеру, процесс, посредством которого железо преобразуют в готовые автомобили. Сырьевая железная руда, предназначенная для переплавки, может пойти на изготовление как крыла автомобиля, так и кухонной плиты, стальной балки или ствола пушки. После переплавки железной руды и ее прокатки в стальные листы возможности применения несколько сужаются. Хотя из стального проката все так же можно изготовить крыло автомобиля или кухонную плиту, его уже невозможно использовать для производства стальных балок или для отливки пушечного ствола. После того как стальной лист разрезается и формируется в крыло автомобиля, его использование сужается еще больше; теперь из этого листа уже невозможно изготовить кухонную плиту. Каждый этап процесса добавляет железной руде специфическую “стоимость”, одновременно с этим все более ограничивая возможности ее применения по сравнению с предыдущими этапами.

По мнению Смелзера, проявления коллективного поведения тоже вызревают как результат последовательности этапов, которые составляют шесть детерминант

коллективного поведения: структурное благоприятствование; структурное напряжение; разрастание и распространение разделяемого убеждения; ускоряющие факторы; мобилизация участников к действию; функционирование механизмов социального контроля. Каждая из детерминант формируется предшествующими, и сама в свою очередь воздействует на формирование последующих детерминант. Более того, как и в случае с автомобилями, по мере появления каждой новой детерминанты в последовательности “добавленной стоимости” потенциальный диапазон конечных результатов все более сужается. Смелзер приходит к выводу, что каждый из шести факторов в схеме является необходимым условием зарождения коллективного поведения, а все шесть детерминант вместе делают коллективное поведение практически неизбежным.

**Структурное благоприятствование** – это социальные условия, которые делают возможным проявление конкретной разновидности коллективного поведения. Например, прежде чем созреют возможности для финансовой паники, как во время краха фондовой биржи в 1929 г., необходим денежный рынок со свободным и быстрым оборотом денежных средств. Аналогично расовые конфликты – противостояния между разными расовыми группами – возникают, если представители двух рас территориально размещались в достаточной близости друг от друга.

**Структурное напряжение** возникает, когда “расшатываются” важные аспекты социальной системы. Войны, экономические кризисы, природные катаклизмы и изменения в уровне техники нарушают привычный ритм жизни и вмешиваются в традиционные модели деятельности людей. Постепенно напряжение усиливается и индивиды становятся все более восприимчивыми к моделям поведения, не предусмотренным действующими институциональными системами. Люди переживают “социальное недомогание” – постоянное чувство внутреннего неудовлетворения. Таким образом, массовое психогенное заболевание является типичной реакцией людей на напряженную обстановку на рабочем месте, когда им приходится постоянно существовать под давлением все ускоряющихся темпов производства. Как правило, многие заболевшие рабочие говорят одно и то же: “Меня тошнит от этого места”.

**Разрастание обобщенного убеждения.** Структурное напряжение и чувство социального “недомогания” сами по себе не могут вылиться в коллективное поведение. Люди должны определить ситуацию, как проблему, нуждающуюся в разрешении. В процессе социального взаимодействия у них вырабатываются общий взгляд на реальность и общие идеи по поводу того, как реагировать на эту реальность. Необходимо обобщенное убеждение, дающее людям “ответы” на стрессовые обстоятельства, давление которых они испытывают. К примеру, в случае панического поведения возникает убежденность, наделяющая непонятное явление или элемент окружающей среды способностью напугать или уничтожить. Именно такой тип убежденности сыграл свою роль в панике по поводу марсианского нашествия, которая возникла у американцев, слушавших радиопостановку по роману Герберта Уэллса.

**Ускоряющие факторы.** Кроме того, необходимо некое событие, способное “запустить” или вызвать массовое действие. Такое событие создает, обостряет или даже гиперболизирует условия благоприятствования и напряжения. Более того, в результате таких событий появляются “адепты” общего убеждения с “достоверными” свидетельствами о действии сил зла или о вероятности успеха. Эти факторы ускоряют революции: например, марш генерала Гейджа в 1775 г. из Бостона в Конкорд и Лексингтон; взятие Бастилии разъяренной толпой французов в 1789 г.; царские декреты от 11 марта 1917 г., направленные против восставшего Петрограда. В паническом поведении обычно наблюдается некое конкретное событие, “запускающее механизм в действие”.

Такие драматические события – радиосценировка о марсианском вторжении, взрыв, отставка правительства или крах *банка* – создают структурные условия, необходимые для распространения паники.

**Мобилизация участников к действию.** При наличии всех детерминант необходимо заставить участников событий действовать. Это точка взрыва агрессивной толпы, начало революции или всплеск паники.

В случае с паникой по поводу “вторжения марсиан” в радиопостановке содержались подобные мобилизующие сообщения:

“Говорит Ньюарк, штат Нью-Джерси...

Говорит Ньюарк, штат Нью-Джерси...

Внимание! Из района болот в Нью-Джерси движется ядовитый черный дым. Дым уже достиг Саут-Стрит. Противогазы бесполезны. Срочно убедите население покинуть дома и двигаться в открытые пространства... автомобилистам пользоваться маршрутами 7, 23, 24... Избегайте перенаселенных мест. Сейчас клубы дыма распространяются над Рэймонд-Бульвар...”

Слушатели передавали тревожные сообщения своим соседям и знакомым.

Распространяясь подобно эпидемии, паника порождает питающий сам себя страх.

Функционирование механизмов социального контроля. Последним фактором в модели Смелзера выступает функционирование механизма социального контроля, отличающийся от прочих детерминант коллективного поведения. Социальный контроль по существу является контрдетерминантой – он препятствует, прерывает, изменяет или замедляет аккумулярованное воздействие прочих детерминант. Как правило, социальный контроль принимает две формы. Во-первых, существуют механизмы контроля, предотвращающие всплеск коллективного поведения путем ослабления стимулирующих его обстоятельств или напряженной ситуации (например, программы по социальному обеспечению направлены на умиротворение низших классов населения). Во-вторых, существуют механизмы контроля, имеющие цель подавить или сдержать проявления коллективного поведения уже после того, как подобные вспышки начались (к примеру, полицейские меры, введение комендантского часа).

Например, в случае с инсценировкой о вторжении марсиан 60% радиостанций, транслировавших эту программу, периодически прерывали трансляцию и выступали с разъяснениями, когда выяснилось, что заблуждение достигло повсеместного размаха. Такие успокаивающие объяснения помогли остановить панику.

Однако бывают случаи, когда действия служб общественного порядка оказывают противоположный эффект и усиливают проявления коллективного поведения и даже жестокости.

Например, весной 1963 г. Мартин Лютер Кинг-младший перенес борьбу за гражданские права в Бирмингем (штат Алабама), где процветала расовая сегрегация. Кинг и его последователи организовали в городе “волну демонстраций” против сегрегационного законодательства Бирмингема. Во время этих демонстраций более 3000 чернокожих жителей Бирмингема были арестованы, причем газеты, журналы и телевизионные станции

демонстрировали всей стране фотографии и кадры кинохроники, на которых чернокожих травили полицейскими собаками и сбивали с ног мощными струями воды из пожарных брандспойтов. Хотя демонстрации не дали немедленного успеха в отмене расистских законов Бирмингема, вопрос о гражданских правах быстро стал предметом первостепенной важности не только в южных штатах, но и в национальном масштабе. Жестокость, проявленная полицией при разгоне бирмингемских чернокожих демонстрантов, дала толчок примерно 1120 выступлениям за гражданские права, прокатившимся в течение последующих четырех месяцев по всем городам США. Кульминацией этих демонстраций стал марш на Вашингтон, состоявшийся 28 августа 1963 г., в ходе которого примерно 200 тыс. его участников выступили с требованиями “работа и свобода”. Волна демонстраций вынудила администрацию Кеннеди внести новый законопроект о гражданских правах, принятый Конгрессом США.

**Оценка модели добавленной стоимости.** Предложенная Смелзером модель добавленной стоимости представляет собой важный инструмент для понимания всей сложности коллективного поведения. Для того чтобы ситуация вылилась в коллективное поведение, недостаточно недовольства и наличия активных лидеров. Однако этот подход имеет серьезные ограничения. В некоторых случаях коллективного поведения не обязательно присутствуют все шесть этапов, в других случаях они не обязательно происходят в последовательности, указанной Смелзером. Кроме того, некоторые формы коллективного поведения гораздо лучше объясняются другими теориями.

## ***Объяснения поведения толпы***

Одной из характеристик поведения толпы является замена моделей поведения, обычно преобладающих в повседневной жизни, новыми формами и моделями поведения. Хотя члены толпы очень отличаются друг от друга, их поведение кажется вытекающим из единого импульса и пронизанным общим духом. Но так ли это на самом деле? Какие процессы задействованы в поведении толпы? Как они влияют на поведение людей вокруг? Социологи предлагают три теории.

**Теория заражения** подчеркивает, что в условиях толпы большое значение имеют быстро передаваемые и безусловно принимаемые чувства, мнения и действия. Сторонники этой теории предполагают, что в толпе превалирует настроение единомыслия, поскольку именно в этом случае люди действуют одинаково и руководствуются сходными побуждениями. Поэтому о толпе часто говорят в единственном числе, как будто она является реальным существом: “толпа ревет”, “разъяренная толпа рванулась вперед”. Такое представление о толпе воплощено в оказавшей большое влияние в свое время работе французского социального психолога XIX в. Гюстава Лебона, который вывел “закон ментального единства толпы”:

“При определенных конкретных обстоятельствах... скопление людей демонстрирует новые характеристики, совершенно отличающиеся от характеристик индивидов, из которых толпа состоит. Чувства и идеи всех собравшихся принимают единую направленность, а их сознательные личности растворяются в толпе”.

Лебон был убежден, что в окружении толпы с людьми происходят радикальные превращения. Они могут становиться жестокими, свирепыми и иррациональными – Джекиллы превращаются в Хайдов. (У шотландского писателя Роберта Льюиса Стивенсона есть известный рассказ “Необычайное происшествие с доктором Джекиллом и мистером Хайдом”, в котором ученый Джекилл, мягкий и добропорядочный человек,

изобретает эликсир, позволяющий отделять зло от добра в натуре человека и материализовать это злое начало в виде самостоятельного живого существа, и испытал действие этого эликсира на себе. В результате появился “двойник” доктора Джекилла – коварный, трусливый и жестокий мистер Хайд. С течением времени доктору стало все труднее возвращаться в свой истинный облик, и в конце концов неудержимое более злое начало подмяло его под себя – мистер Хайд занял место своего создателя.) В толпе люди становятся способными на дикие, разрушительные и страшные поступки, которые привели бы в ужас их самих, если бы они совершили нечто подобное в одиночку.

Теория заражения Лебона описывает толпу как обладающую “общим разумом”, который подминает под себя и подавляет индивида. Общее настроение и воображение распространяются, подобно инфекции, возникая в результате воздействия трех механизмов: имитации – стремления одного человека делать то, что делают остальные; внушаемости – состояния, в котором индивиды становятся более восприимчивыми к образам, целям и предположениям, исходящим от других; цепной реакции – процесса, с помощью которого эмоции других людей вызывают у индивида такие же чувства, что в свою очередь еще более усиливает чувства остальных в форме обратной связи (к примеру, *A* видит, что *B* находится в возбужденном состоянии, и сам приходит в возбуждение, тем самым еще усиливая возбуждение *B*, а это в свою очередь тоже усиливает возбужденное состояние *A* и т.д.).

Однако идея Лебона о разуме толпы как надиндивидуальном образовании, наделенном способностями к мыслительному процессу, а также способностью чувствовать и иметь убеждения, была отвергнута большинством ученых. Человеческие существа способны мыслить и чувствовать лишь как индивидуальные “системы”, наделенные индивидуальными мозгом и нервной системой.

**Теория конвергенции.** Аналогией теории заражения является процесс распространения инфекционного заболевания. Для теории конвергенции самой подходящей аналогией представляется аналогия с отделением сердечно-сосудистой хирургии больницы. Пациентов этого отделения объединяет общая проблема, но совсем не потому, что они заразились общим заболеванием друг от друга. Скорее, они выделяют друг друга из множества обитателей больницы потому, что их объединяет общее страдание, и они собрались в хирургическом отделении с одинаковой целью. Некоторые социологи утверждают, что толпа точно так же собирает людей особого класса или категории, склонных к коллективным действиям. Если, согласно теории заражения, нормальные, добропорядочные и спокойные люди под влиянием окружающей толпы трансформируются, теория конвергенции основана на том, что толпа состоит из совершенно нерепрезентативной для общества массы людей, которые собираются вместе потому, что их объединяет общая предрасположенность.

Например, социальный психолог Хэдди Кантрил, изучавший проблему линчевания в городе Ливилль (штат Техас), утверждает, что активные участники этой неблагоприятной акции в основном происходили из беднейших экономических кругов, а некоторые из них уже имели приводы в полицию. Как класс бедные белые жители города были наиболее вероятными конкурентами чернокожих в борьбе за рабочие места и более других горожан ощущали, что их статусу угрожает присутствие удачливых чернокожих. Эти индивиды составляли “массив” людей, готовых принять участие в линчевании, причем их почти не требовалось провоцировать на эту ужасную акцию.

**Теория возникновения норм** (emergent-norm theory) подчеркивает отсутствие в толпе единогласия во многих ситуациях, а также различия в мотивах, взглядах и действиях,

характерные для членов толпы: импульсивных людей, личностей, легко поддающихся влияниям, оппортунистически настроенных индивидов, пассивных сторонников, осторожных активистов, простых зевак, случайных прохожих и т.д. Эта теория оспаривает утверждение о том, что люди спонтанно “заражаются” эмоциями других в такой степени, чтобы им тут же захотелось вести себя так, как другие.

Теория возникновения норм базируется на исследовании Музафера Шерифа и Соломона Эша, посвященного социальному конформизму (см. гл. 4). По мнению таких социологов, как Ральф Г. Тернер и Льюис М. Киллиан, коллективное поведение предполагает попытки людей найти смысл в непонятной социальной обстановке. Индивиды ищут “ключ” к надлежащему и приемлемому поведению. Подобно объектам в экспериментах Шерифа, выработавшим групповые нормы, отличающиеся от тех стандартов, которыми они руководствовались поодиночке, члены толпы совместно создают для себя новые стандарты поведения. Например, они вырабатывают нормы, дающие им право грабить, поджигать или нападать на полицейских. Затем члены толпы начинают “реализовывать” свои нормы: они поощряют поведение, согласующееся с подобными нормами, осуждают противоположные действия, оправдывают свои поступки и предпринимают меры для ограничения числа отступников. Поскольку новое поведение отличается от характерного для обычных ситуаций, норма должна соответствовать конкретной ситуации (отсюда и определение “возникшая норма”).

**Оценка приведенных теорий.** Три теории предлагают три различных взгляда на поведение толпы. Несмотря на присущие им различия, они не являются взаимоисключающими. Рассмотрим ситуацию, создающуюся в преддверии ответственного футбольного матча местной команды, который должен проходить на городском стадионе. Принцип заражения вносит свой вклад в распространение возбуждения, которое происходит посредством цепной реакции. Далее вступает в действие процесс конвергенции, поскольку местная молодежь и болельщики-энтузиасты выделяются из более крупного городского сообщества и собираются на стадионе. И наконец, возникшие нормы определяют, какой стиль поведения является соответствующей реакцией на конкретное событие, и подавляют поведение, несовместимое с этой реакцией. Следовательно, можно сделать вывод, что каждая из рассмотренных теорий представляет собой полезный инструмент в понимании поведения толпы.

## § 11.3. СОЦИАЛЬНЫЕ ДВИЖЕНИЯ

### *Типы социальных движений*

Подобно проявлениям коллективного поведения, социальные движения часто возникают в периоды быстрых социальных изменений. Как коллективное поведение, так и социальные движения могут дать толчок социальным переменам, поскольку и то и другое происходит за рамками структуры, составляющей нашу повседневную жизнь, и пробивает брешь в наших привычных и упорядоченных социальных построениях. Конечно, между коллективным поведением и социальным движением есть очень важное отличие. Коллективное поведение характеризуется спонтанностью и отсутствием внутренней структуры, а социальным движениям, напротив, свойственна значительная степень внутреннего порядка и целенаправленности. Именно этот организационный потенциал позволяет социальным движениям бросить вызов официальным институтам. Поэтому социологи рассматривают социальное движение как более или менее настойчивую и

организованную попытку со стороны относительно большой массы людей ввести изменения или, напротив, не допустить введения изменений.

Центральной в концепции социального движения является идея о том, что люди активно вмешиваются в процесс социальных изменений. Вместо того чтобы пассивно подчиняться потоку жизни или принимать удары судьбы, они пытаются изменить ход истории. Что не менее важно, они предпринимает совместные действия. Индивиды действуют совместно сознательно, с чувством участия в важном общем деле. Можно сказать, что социальные движения – это двигатели, с помощью которых люди пытаются оказывать коллективное воздействие на ход происходящих в обществе событий посредством формальной организации (см. гл. 4). Поэтому неудивительно, что о социальных движениях написаны исторические книги – рассказы о великих вождях, о расцвете и закате политических движений, о тех социальных беспорядках и изменениях, которые влекут за собой революции. Христианство, крестовые походы, Реформация, Французская революция 1789 г. и Октябрьская революция в России 1917 г., антирабовладельческое движение, рабочее движение, сионизм и фашизм, как и другие социальные движения, оказали глубокое воздействие на затронутые ими общества.

Историк Крейн Бринтон в своем классическом труде “Анатомия революции” (The Anatomy of Revolution) пишет: “Без идей нет революции”. С тем же успехом он мог бы сказать: “Без идей нет социального движения”. Короче говоря, набор идей – идеология – имеет для социального движения решающее значение. Она дает индивидам представления о целях движения, логически обосновывает его действия, критикует существующие условия или структуры и намечает программу действий (см. гл. 2). Следовательно, идеология выполняет роль некоего связующего звена, соединяющего людей в их “служении” общей идее, тем самым укрепляя солидарность. Идеология не только связывает между собой изолированных и разъединенных во всех иных отношениях индивидов, она еще и объединяет их ради общего дела, общей цели. Тем самым она подготавливает их к самопожертвованию во имя движения – к тому, чтобы отдать свою жизнь за “истинного Бога”, “новую нацию” или “революцию”.

Социальные движения различаются по своим идеологическим принципам или, точнее, по целям, которые ставят перед участниками социальных движений их идеологии. Некоторые движения направлены на то, чтобы внести в общество изменения, бросая вызов фундаментальным социальным ценностям, а некоторые пытаются осуществить изменения в рамках существующей системы ценностей. *Революционные движения стремятся к полной отмене существующей системы ценностей.*

Реформаторские движения стремятся внести в существующую систему ценностей изменения, способствующие более эффективному функционированию этой системы. Реформаторскими являются аболиционистские (движения за отмену какого-либо закона), экологические (движения за охрану окружающей среды), феминистские (за равноправие женщин) и др.

*Движения сопротивления – это социальные движения, имеющие целью не только добиться перемен, но и блокировать введение изменений или отменить уже осуществленные изменения.* Например, движение негров южных штатов за введение гражданских прав вызвало ответ белого населения – организацию советов белых граждан и Ку-Клукс-Клана.

*Социальные движения экспрессивного типа отличаются стремлением осуществить не институциональные изменения, а возрождение или обновление людей изнутри (часто при*

этом даются обещания будущего спасения). Примером такого социального движения является религиозная секта пятидесятников. Подобные движения в основном возникают в среде наиболее непривилегированного населения, однако религиозные секты не стремятся добиться всесторонних социальных перемен; их цель состоит не в изменении мира, а в спасении индивидов от этого мира, приобретающего все более уродливые формы. Как правило, члены таких сект убеждены, что второе пришествие мессии уже “не за горами” и единственное спасение состоит в обращении в истинную веру и в духовном перерождении.

## ***Социальная революция***

*Социальная революция – это свержение государственных и классовых структур общества и замена их новым социальным порядком, радикально отличающимся от предшествующего.* Так, согласно К. Фридриху, “революция... приносит новый, неслыханный язык, другую логику, переворот во всех ценностях... Политическую революцию можно определить как внезапное и насильственное свержение установленного политического порядка”.

С. Хантингтон определяет революцию как “внутренние быстрые, фундаментальные и насильственные изменения в господствующих ценностях и мифах общества, его политических институтах, социальной структуре, руководстве, способах деятельности и политике правительства”.(См.: *Эйзенштадт Ш. Революция и преобразование обществ. Сравнительное изучение цивилизаций.* М., 1999. С. 46.)

Революции наиболее вероятны при следующих условиях. Во-первых, политическая власть в основном оказывается сконцентрированной в руках государства, т.е. наблюдается наличие централизованного управленческого аппарата. Следовательно, государство может стать объектом коллективного гнева и возмущения. Во-вторых, приверженность военных кругов правящему режиму ослабляется, и армия уже не является надежным средством подавления внутренних беспорядков. Когда верхушка армии втягивается в конфликт с централизованным государством или когда войска симпатизируют своим гражданским “противникам”, ненадежность армии увеличивает уязвимость государства. В-третьих, политические кризисы, зачастую связанные с длительными международными конфликтами, завершившимися военным поражением, ослабляют существующий режим и способствуют крушению государственного аппарата. В-четвертых, значительная часть населения страны должна принимать участие в восстаниях, приводящих к власти новую элиту. Крестьянские восстания обычно вызывались такими причинами, как присвоение феодалами крестьянских земель, значительное увеличение размеров налогов или арендной платы, голод. Восстания горожан обычно вызывались резким повышением цен на продукты питания и необычайно высоким уровнем безработицы.

Некоторые историки и социологи предприняли исследования крупнейших революций, пытаясь определить общие этапы и паттерны в их развитии. В число изучаемых революций вошли: Английская революция 1640 г., Американская революция 1776 г., Французская революция 1789 г. и Октябрьская революция 1917 г. в России. Этот подход получил название естественной истории революций.

В период перед революцией интеллигенция – журналисты, поэты, драматурги, публицисты, юристы и т.д.– перестают доверять существующему режиму и требуют проведения коренных реформ. Под все возрастающим напором государство предпринимает попытки исправить ситуацию путем ряда реформ (например, реформы

короля Людовика XIV во Франции, столыпинские реформы в России; уступки иностранным государствам, на которые китайское правительство вынуждено было пойти в результате неудавшегося восстания “боксеров”). Начало революции возмущает ослабление или паралич государственной власти, обычно вызываемые неспособностью государства справиться с основными военными, экономическими и политическими проблемами страны. Крах старого режима выводит на первый план разногласия между консерваторами, пытающимися свести изменения к минимуму, радикалами, призывающими к фундаментальным переменам, и сторонниками умеренного пути, старающимися убедить общество в принятии промежуточного курса. Часто за этим следуют вооруженные перевороты или гражданская война. Обычно сначала бразды правления попадают в руки сторонников умеренных реформ (например, в Иране после свержения шаха к власти сначала пришел Базарган, сторонник умеренного пути развития).

Умеренные реформаторы пытаются перестроить государственную власть с помощью ограниченных реформ, часто используя организационные структуры, оставшиеся в наследство от свергнутого режима. Одновременно с этим радикальные центры мобилизации масс создают новые организации (например, во Франции ассамблея умеренных жирондистов противостояла радикальным якобинским клубам; в Америке умеренный континентальный Конгресс был вытеснен радикальными патриотическими обществами; в современном Иране на смену партии умеренных, возглавляемой Базарганом, Бани-Садром и Готбзадехом, пришло радикально настроенное исламское духовенство). Сторонники умеренных реформ наследуют проблемы и обязательства старого режима и в свою очередь свергаются радикалами. Беспорядки, следующие за революцией и захватом власти радикалами, завершаются применением репрессивных методов. Это этап террора, примерами которого являются массовые казни на гильотине во времена Французской революции, сталинский ГУЛАГ и “культурная революция” Мао в Китае. Брожение в стране продолжается, и на сцену вступают военные лидеры (например, Вашингтон, Кромвель, Наполеон, Ататюрк, Мао, Тито, Мугабе). Наконец, радикализм уступает место прагматизму и консолидации нового порядка. “Экспессы” революции клеймятся позором, а основной упор переносится на организацию стабильных социальных институтов. Во Франции этот этап был отмечен падением Робеспьера; в Советском Союзе – развенчанием культа личности Сталина Хрущевым; в Китае – свержением союзников Мао (“банды четырех”). Хотя не все революции проходят через идентичную последовательность этапов, этот подход подчеркивает периодически повторяющиеся модели разворачивания процесса революционной активности.

## ***Терроризм***

*Терроризм можно определить как применение силы против людей или собственности с целью запугивания и принуждения правительства, формальной организации или гражданского населения к выполнению своих политических, религиозных и социальных планов. На практике, как и в случае многих других моделей поведения, сущность терроризма составляет предмет социально-политических исследований. Зачастую трудно бывает отличить “вашего террориста” от “нашего борца за свободу”.*

Например, для российского руководства чеченские боевики – террористы, а для многих западных политиков – борцы за свободу. Подобным образом ФБР повесило ярлык “террориста” на активиста антиядерного движения, который в 1982 г. подъехал к Монументу в Вашингтоне на грузовике, в котором, по его заявлению, находились взрывчатые вещества. И в то же время, ФБР не применило это определение к лицам, бросавшим зажигательные бомбы в клиники, где проводились аборты.

В течение многих лет социологи и историки рассматривали терроризм прежде всего как нарушение общественного порядка. Однако недавно они стали все более склоняться к тому, что терроризм – это новый способ разжигания войны с далеко идущими социальными последствиями. Нападение чеченских боевиков на Дагестан подтверждает это предположение.

Другой отличительной чертой современного терроризма является то, что он стал объектом освещения в средствах массовой информации. Очень часто террористические акты оказываются направлены не на свои фактические жертвы, а на массовую аудиторию читателей газет и журналов, телезрителей и радиослушателей. Хотя террористы пишут сценарий и осуществляют постановку, “театр террора” становится возможным, только когда средства массовой информации обеспечивают сцену для постановки подобного “спектакля” и доступ к нему всемирной аудитории. Если измерять силу терроризма уровнем внимания, которое ему оказывают, а не количеством отнятых им людских жизней, можно сказать, что его главные действующие лица умеют добиваться значительного эффекта ценой минимальных жертв.

Освещение в средствах массовой информации часто также повышает важность проблемы, которая предположительно привела к террористическому акту. Читатели газет и телезрители в этих случаях воспринимают предложенную их вниманию проблему как гораздо более важную.

Когда террористы совершают акты жестокости во имя своего дела, они считают себя спасителями мира и борцами со злом. Часто это подростки или молодые люди, чувствующие беспомощность, приводящую их в слепую ярость. Многие из факторов составляют основу социальных движений, питают также и терроризм, о чем мы будем говорить дальше.

## ***Причины социальных движений***

Совершенно очевидно, что понятие социальных движений охватывает достаточно обширный диапазон различных типов поведения. Но почему возникают социальные движения? Какие факторы побуждают людей предпринимать совместные действия во имя какого-то дела? Мнения социологов по этому вопросу расходятся. Некоторые ученые видят корни общественных движений в бедственном положении народа, а более конкретно – в социальном и экономическом бесправии. Другие не считают этот аргумент достаточно убедительным. Они отмечают, что во многих обществах имеется значительный “резерв” социальной неудовлетворенности и что угнетение и нищета широко распространены, однако социальные движения возникают достаточно редко. Эти социологи исследуют ресурсы и организации, которые обделенные люди способны задействовать, как ключ к пониманию социальных движений.

**Теория депривации.** К. Маркс придерживался мнения, что капиталистическая эксплуатация ведет к постепенному обнищанию рабочего класса; с течением времени условия станут настолько невыносимыми, что рабочие будут вынуждены признать социальную природу своего бедственного положения и свергнуть своих угнетателей. Тем не менее Маркс признавал и то, что крайнее обнищание и эксплуатация не обязательно приводят к революционному взрыву. Он указывал, что страдания представителей низших классов (пролетариев) могут быть настолько интенсивными, а социальное отчуждение – столь значительным, что будет способно “подавить” все их общественное и революционное сознание. Хотя в трудах Маркса содержатся доказательства

“прогрессирующего обнищания”, или абсолютной депривации, он также признавал существование относительной депривации, допуская, что по мере развития капитализма положение рабочего класса может улучшаться. Однако он считал, что разрыв между собственниками и рабочими будет расширяться и создавать у последних все обостряющееся ощущение их сравнительно невыгодного положения.

Некоторые социологи выдвигают предположение о том, что основным фактором, вызвавшим выступления чернокожего населения в 1960-х гг. в США, послужило возникновение у американских негров растущего ощущения относительной депривации, т.е. разрыва между тем, что они в действительности имеют, и тем, чего, по их мнению, они заслуживают. Период процветания 1950-1960-х гг. дал многим чернокожим американцам почувствовать вкус жизни в богатом обществе. Они получили достаточно, чтобы у них пробудились реальные надежды на получение большего. При этом низкосортное жилье, ограниченные шансы на получение хорошей работы, постоянная безработица, низкая плата за труд и жестокость полиции стали переживаться ими острее. Можно сказать, что движение негров за свои гражданские права возникло как протест, вызванный не столько отчаянием, сколько повысившимися требованиями к жизни.

Социолог Джеймс Дейвис обнаружил, что развитию ощущения относительной депривации могут способствовать и другие условия (см. рис. 11.2). По его мнению, революции с наибольшей вероятностью вспыхивают после продолжительного периода социальных и экономических улучшений, за которым следует период резкого отката назад. Люди опасаются потерять то, чего им с таким трудом удалось достигнуть, и приобретают революционный настрой. Дейвис иллюстрирует свою гипотезу о “подъеме и падении” разнообразными фактами, такими, как бунт на предприятии Дорра на Род-Айленде в 1842 г., стачка рабочих пульмановского завода в 1849 г., русская революция 1917 г. и революция в Египте в 1953 г.



Рис. 11.2. «J-кривая» — теория революции Дейвиса:

1 — допустимый разрыв между тем, чего хотят люди, и тем, что они получают; 2 — ожидаемая потребность в удовлетворении; 3 — невыносимый разрыв между тем, чего хотят люди, и тем, что они получают; 4 — реальная потребность в удовлетворении; 5 — в этот момент происходит революция

(См.: *Davies J.C. Toward a Theory of Revolution // American Sociological Review. February 1962. Vol. 27. P. 6. Fig. 1)*

# *Социальные проблемы*

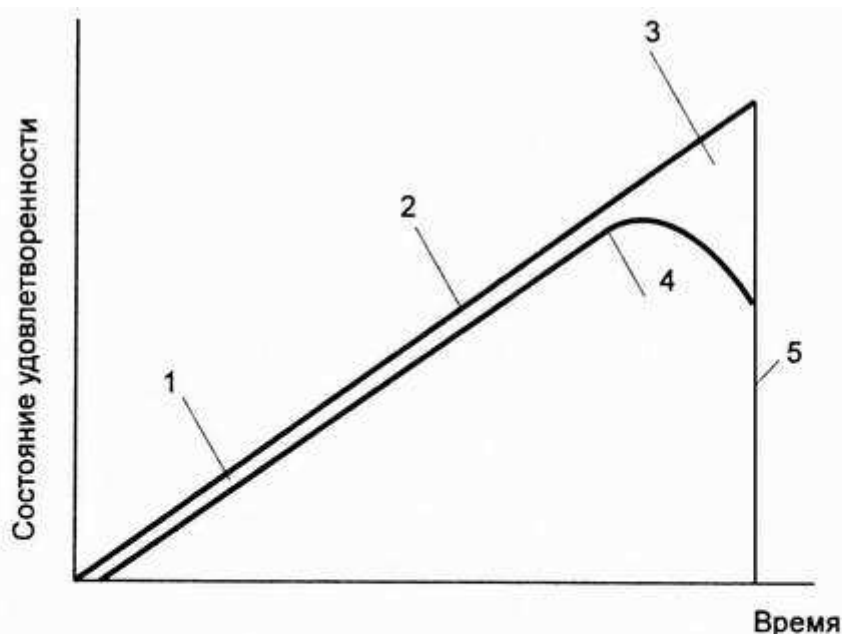
В большинстве социальных явлений современность проявляет себя противоречиво: с одной стороны, современность динамична, направлена в будущее, прогрессивна, обещает невиданные доселе изобилие, свободу и совершенство; с другой стороны, она открывает новые проблемы, приносимые именно масштабностью и новизной собственных достижений. Социальный прогресс идет рука об руку с социальной патологией.

Таким образом, исторически впервые достигнутая возможность прокормить огромное число людей влечет за собой перенаселение и загрязнение окружающей среды. Тишина, уединение и “место под солнцем” становятся дефицитным и все более дорогостоящим товаром. Скученное в городах, жаждущее отдыха население индустриальных обществ превращает весь мир в пространство для туризма. Вскоре каждый сельский уголок, каждый солнечный берег превратится в организованный лагерь отдыха, неотличимый от прочих подобных мест. Индустриальный принцип массового производства и распределения легко может быть перенесен с производства товаров на индустрию услуг, включая организацию отдыха и досуга.

Городская индустриальная жизнь открывает невиданные возможности для индивидуальной мобильности и личной свободы. Она обещает также получение богатства и почестей – для этого нужны только деловая смекалка и талант к достижению успеха. Однако другой стороной медали становится одиночество городского жителя. По утверждению Дюркгейма, индивид оказывается в патологических условиях социальной аномии. Он испытывает “боль несбывшихся надежд”. Упадок религии и распад традиционных связей снимают привычные ограничения. В то же время современный миропорядок предоставляет людям недостаточные и неравные возможности реализации. Результатом становится рост числа самоубийств, преступлений, душевных расстройств.

Работа в индустриальном обществе также предьявляет слишком высокий счет за гигантский рост производительности, вызванный интенсифицированным разделением труда. Промышленный рабочий чувствует себя отчужденным от производства, поскольку его задача слишком фрагментарна, неинтересна и бессмысленна. Он не способен реализовать в работе себя, свой личный потенциал. В отличие, к примеру, от традиционного ремесленного труда современные производственные обязанности рабочего не требуют от него конструктивных и творческих способностей. Рабочий в индустриальном обществе ощущает себя отчужденным и от продукта своего труда, потому что не может контролировать ни его производство, ни последующее распределение. Как динамическая сумма своих частей индустриальная система производства является феноменально мощной; однако эта мощь достигается за счет сведения одной из ее частей, рабочих, до понятия просто “рабочих рук”, до подобия человеческих существ. Маркс надеялся, что в конечном итоге избыточное благосостояние индустриальной системы совсем освободит рабочих от необходимости трудиться; но пока не придет такое время, уродливые условия труда и жизни рабочих будут служить самым красноречивым свидетельством дегуманизации общества.

Возможно, оптимизм Маркса по поводу будущего был столь же преувеличенным, как и его пессимизм по поводу настоящего. Но Маркс был далеко не единственным, кто понимал, что индустриальное общество требует слишком больших жертв от многих своих членов. Как выяснилось, индустриализм создал новые и, по-видимому, неискоренимые районы нищеты. Несмотря на стабильный экономический рост, в индустриальном мире от 15 до 20% населения постоянно находится за гранью официально установленных уровней

бедности. Получается, что индустриализм создал “новых бедняков”, которые по какой-то причине – из-за низкого происхождения, неважной деловой сметки, низкого уровня образования – неспособны конкурировать с другими людьми по правилам, установленным индустриальным обществом. С исчезновением поддержки в виде общинных или родственных связей неудачникам и отверженным не остается иного выбора, как жить на государственное пособие.

Есть и другие жертвы. Маленькая семейная ячейка в большей степени, чем прежде, дает ощущение защищенности и эмоциональное удовлетворение. Однако сама интенсивность семейных отношений привела к тому, что их бремя стало непосильным. Семья сумела выжить как последняя первичная группа общества, единственная социальная ячейка, отношения в которой сохранили по преимуществу личный и близкий характер. Во всех прочих сферах общества превалируют бюрократические или коммерческие взаимоотношения. На нуклеарную семью оказалась возложена вся ответственность за восстановление сил и душевного равновесия ее членов после их возвращения из обезличенного, многопланового, бюрократического мира работы и “игры”. Под таким беспрецедентным давлением семья начала проявлять классические симптомы “нездоровья”. Отчужденность взрослых и бунт подростков – типичные черты современной семейной жизни. Количество разводов катастрофически выросло, а повторный брак еще менее стабилен, чем первый. Наблюдается постоянное увеличение количества семей только с одним родителем, обычно семей с матерью-одиночкой.

Наконец, модернизация поставила на повестку дня ряд новых политических и культурных проблем. Упадок местных общинных отношений, быстрое укрупнение всех социальных институтов и особенно ускорение политической централизации негативно сказались на гражданской лояльности и желании людей принимать участие в политической жизни. Политическая апатия и низкая избирательная активность приняли угрожающий характер. Такое же беспокойство стало вызывать и доминирующее положение средств массовой информации в культурной жизни современных обществ. Единообразие и конформизм, культивируемые прессой, радио и телевидением, стали представлять угрозу – пусть не прямую, а пассивную – плюрализму и многообразию, которыми так гордилось либеральное общество и которые рассматривались как основная гарантия против попыток навязать тоталитарный режим.

В целом политическая и культурная централизация и единообразие рассматривались как свидетельство в пользу создания “массового общества”. Токвилль предостерегал, что индивиды в такой ситуации могут начать искать защиты у сильных личностей и тоталитарных государств. Еще раз подчеркнем, что такой исход может рассматриваться как возможный, а не как неизбежный. Во многих обществах плюрализм не сдал своих позиций. Однако размах и успех тоталитарных движений в некоторых индустриальных странах демонстрируют, что указанные тенденции реальны, и позволяет предположить, что до некоторой степени они присущи всем современным обществам.